

Áurea+

Boletín Técnico

Bomba de calor monobloque aire/agua



Índice

1. Descripción grupo y características técnicas	4
1.1 CARROCERÍA	4
1.2 COMPRESORES	4
1.3 INTERCAMBIADOR LADO AIRE	4
1.4 INTERCAMBIADOR LADO USUARIO	4
1.5 VENTILADOR	4
1.6 REGULACIÓN DE LAS REVOLUCIONES DE LOS VENTILADORES	4
1.7 CIRCUITO FRIGORÍFICO	4
1.8 CUADRO ELÉCTRICO	6
1.9 SISTEMA DE CONTROL	6
1.10 DISPOSITIVOS DE CONTROL Y PROTECCIÓN	6
1.11 CIRCUITO HIDRÁULICO	6
2. Descripción versiones y accesorios	6
2.1 VERSIONES	6
2.2 LISTA DE ACCESORIOS	7
2.3 DESCRIPCIÓN DE LOS ACCESORIOS	7
2.3.1 Accesorios montados de fábrica	7
2.3.2 Accesorios suministrados por separado	8
3. Instalación	9
3.1 DIMENSIONES DE LA UNIDAD, CONEXIONES HIDRÁULICAS Y PESOS	9
3.1.1 Dimensiones netas y con embalaje	9
3.1.2 Modelos Áurea+ 06/08	10
3.1.3 Modelos Áurea+ 10/12/12T	10
3.1.4 Modelos Áurea+ 14/14T/16/16T/18T	11
3.1.5 Pesos	11
3.2 ESPACIOS TÉCNICOS DE SERVICIO	11
3.3 CIRCUITO HIDRÁULICO	13
3.3.1 Características del agua de instalación	14
3.3.2 Esquema hidráulico tipo	14
3.3.3 Esquema hidráulico dentro de la unidad	15
3.3.4 Sistema de descarga de la condensación	15
3.3.5 Carga de la instalación	16
3.3.6 Descarga de la instalación	16
4. Datos técnicos generales	17
4.1 TABLA DE DATOS UNIDAD ESTÁNDAR	17
4.2 DATOS ELÉCTRICOS Y AUXILIARES	20
5. Factores de corrección	21
5.1 FACTORES DE CORRECCIÓN PARA EL USO DE LA MEZCLA DE AGUA CON GLICOL	21
5.2 FACTORES DE CORRECCIÓN DE LAS INCRUSTACIONES	21
5.3 CALIBRADOS Y PROTECCIONES DE LOS CONTROLES	21
5.4 FACTORES DE CORRECCIÓN SEGÚN LA ALTURA	21

6. Datos del grupo hidrónico	22
6.1 ALTURAS TOTALES ÚTILES	22
6.2 CURVAS DE LOS CIRCULADORES	23
7. Nivel de ruido	24
8. Límites de funcionamiento	25
8.1 CAUDAL DEL AGUA AL EVAPORADOR	25
8.2 PRODUCCIÓN DE AGUA REFRIGERADA (FUNCIONAMIENTO MODO VERANO)	25
8.3 PRODUCCIÓN DE AGUA CALIENTE (FUNCIONAMIENTO MODO INVIERNO)	25
8.4 TEMPERATURA DEL AIRE AMBIENTE Y TABLA RESUMEN	25
8.5 RANGO EN CALEFACCIÓN Y REFRIGERACIÓN	26
8.6 RANGO EN ACS	27
9. Tablas de rendimientos	28
9.1 CALENTAMIENTO UNIDAD VERSIÓN ESTÁNDAR	28
9.2 ENFRIAMIENTO	30
9.3 ACS	31
10. Datos para la certificación energética de los edificios según UNI/TS 11300-4 para bombas de calor	32
10.1 VALORES DE EER PARA EL CÁLCULO DE LAS PRESTACIONES ENERGÉTICAS DE LOS EDIFICIOS, SEGÚN LA NORMA UNI/TS PARTE 11300-3	36

1. Descripción grupo y características técnicas

Las bombas de calor de la serie Áurea+ han sido diseñadas para funcionar en aplicaciones para ambientes residenciales y comerciales, son extremadamente versátiles y predisuestas para el funcionamiento en bomba de calor con producción de agua caliente para calefacción del ambiente y para uso sanitario a una temperatura de 60°C. La utilización de la tecnología del compresor brushless INVERTER, combinado con la válvula de expansión electrónica, a la bomba y al ventilador de revoluciones variables aumenta los consumos y la eficiencia operativa de los componentes frigoríficos.

1.1 Carrocería

Todas las unidades de la serie se fabrican en chapa galvanizada en caliente y barnizada con polvos poliuretánicos en horno a 180°C para garantizar la mejor resistencia contra los agentes atmosféricos. La carpintería es autoportante con paneles extraíbles para facilitar la inspección y el mantenimiento de los componentes internos. Todos los tornillos y los remaches para la instalación externa son de acero galvanizado.

1.2 Compresores

Los compresores CC inverter son del tipo rotativo hermético twin rotary, expresamente diseñados para el funcionamiento con R32, dotados de protección térmica y montados en amortiguadores de goma.

Los compresores están instalados en un compartimento separado del flujo de aire para reducir el ruido. También disponen de resistencia cárter, que tiene la función de evitar la dilución del aceite que podría causar el agarrotamiento del compresor. Esta se activa si el compresor ha sido apagado como mínimo 30 minutos antes simultáneamente a la temperatura de descarga que debe ser inferior a 20°C (con histéresis de 2,0 °C). Cuando vuelve a ponerse en marcha el compresor la resistencia del cárter se deshabilita pues se activa solo con el compresor apagado. La resistencia trabaja también con la unidad apagada para evitar problemas cuando vuelve a encenderse. Se aconseja, sin embargo, alimentar eléctricamente la unidad y ponerla en Standby al menos 12 horas antes de su entrada en funcionamiento, en caso de que el sistema haya sido puesto totalmente en off. La temperatura del contenedor del aceite debe ser como mínimo 10°C más alta del de la temperatura ambiente.

La inspección de los compresores se puede realizar mediante el retiro de los paneles laterales y frontales de la unidad, permitiendo el mantenimiento también con la unidad en funcionamiento.

1.3 Intercambiador lado aire

Los intercambiadores de aire son realizados con tubos de cobre y aletas de aluminio. Los tubos están soldados mecánicamente en las aletas de aluminio para aumentar el factor de intercambio térmico. La geometría de estos intercambiadores permite un bajo valor de pérdidas de carga lado aire y, por tanto, la posibilidad de utilizar ventiladores de bajo número de revoluciones (con la consecuente reducción del ruido de la máquina). Las baterías tienen el tratamiento "GOLD FIN" para permitir mayor resistencia a la acidez y a la niebla salina, además, el tratamiento aumenta la habilidad hidrofílica y los rendimientos respecto a una batería con las aletas de aluminio.

1.4 Intercambiador lado usuario

Los Intercambiadores de usuario son del tipo de placas soldadas y están realizados en acero inoxidable AISI 304, aislados en fábrica utilizando material de celdas cerradas y pueden equiparse con una resistencia eléctrica antihielo (accesorio opcional KA). Cada evaporador está protegido por una sonda de temperatura utilizada como sonda de protección antihielo que activa el circulador, incluso con la máquina apagada, en caso de presentarse las condiciones configuradas en el control.

1.5 Ventilador

Los ventiladores son de plástico, de tipo axial con álabes de perfil alado. Todos están balanceados estática y dinámicamente y se entregan con la rejilla de protección en el cumplimiento de la normativa CEI EN 60335-2-80 (seguridad de los aparatos eléctricos de uso doméstico y similar). Los ventiladores están instalados en la unidad mediante la interposición de amortiguadores de goma para reducir el ruido emitido. Todos los motores eléctricos utilizados son brushless moduladores de 8 polos (200/1000 rpm). Los motores están acoplados directamente y equipados con protección térmica integrada. Los motores son todos con grado de protección IP44.

1.6 Regulación de las revoluciones de los ventiladores

Este tipo de regulación, gestionada por el microprocesador, se hace necesaria para optimizar la presión de evaporación/condensación en funcionamiento modo verano/invierno para permitir el funcionamiento correcto de la máquina.

1.7 Circuito frigorífico

El circuito frigorífico ha sido realizado utilizando componentes de empresas internacionales de primer nivel y según la normativa UNI EN 13134 sobre los procesos de soldadura. El fluido refrigerante es el nuevo gas ecológico R32. El circuito frigorífico incluye en su versión base: válvula de inversión de ciclo de 4 vías, válvula de expansión electrónica, separador de líquido, receptor de líquido, válvulas de inspección para mantenimiento y control, dispositivo de seguridad (presostato de alta presión), transductores de presión para regular cuidadosamente la presión de evaporación y condensación, filtros para evitar obstrucciones de la válvula de laminado. El conducto de aspiración está aislado térmicamente con espuma elastomérica flexible de célula cerrada.

Cada unidad se somete a una prueba de presión para detectar fugas y se suministra con una carga de refrigerante optimizada para su funcionamiento.

Esquema del circuito Áurea+ 06-08-10-12-12T

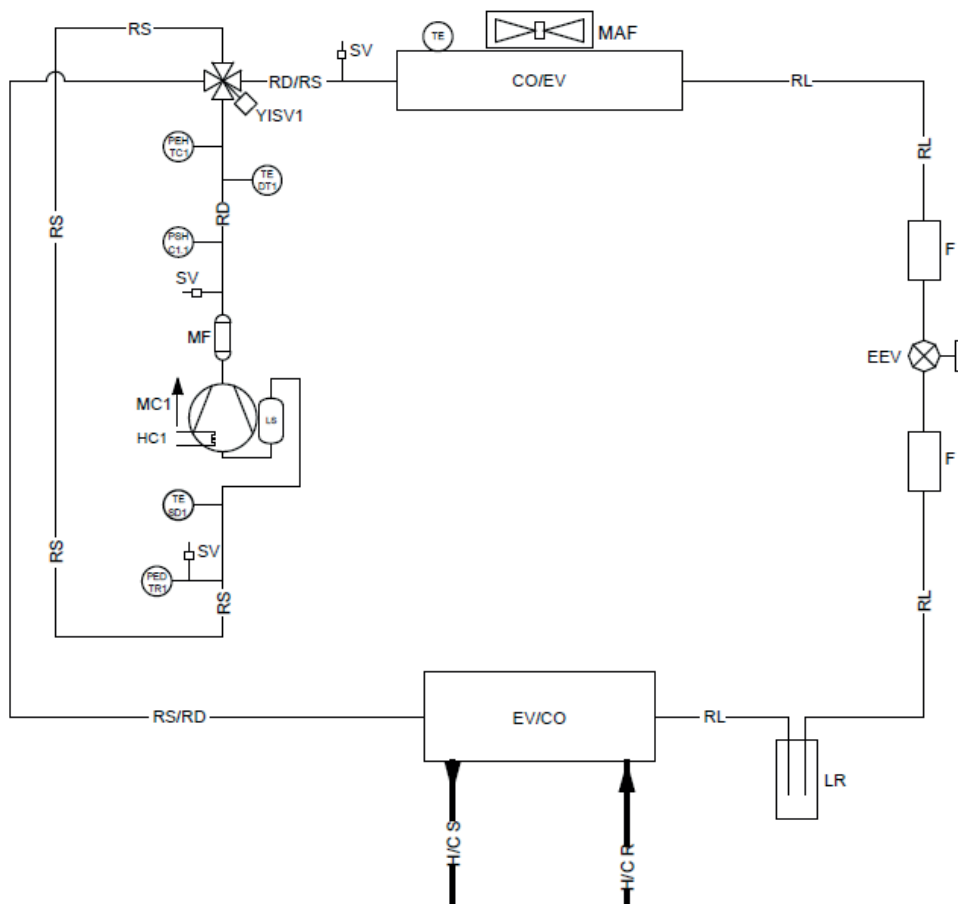

Esquema del circuito Áurea+ 14-14T-16-16T-18T

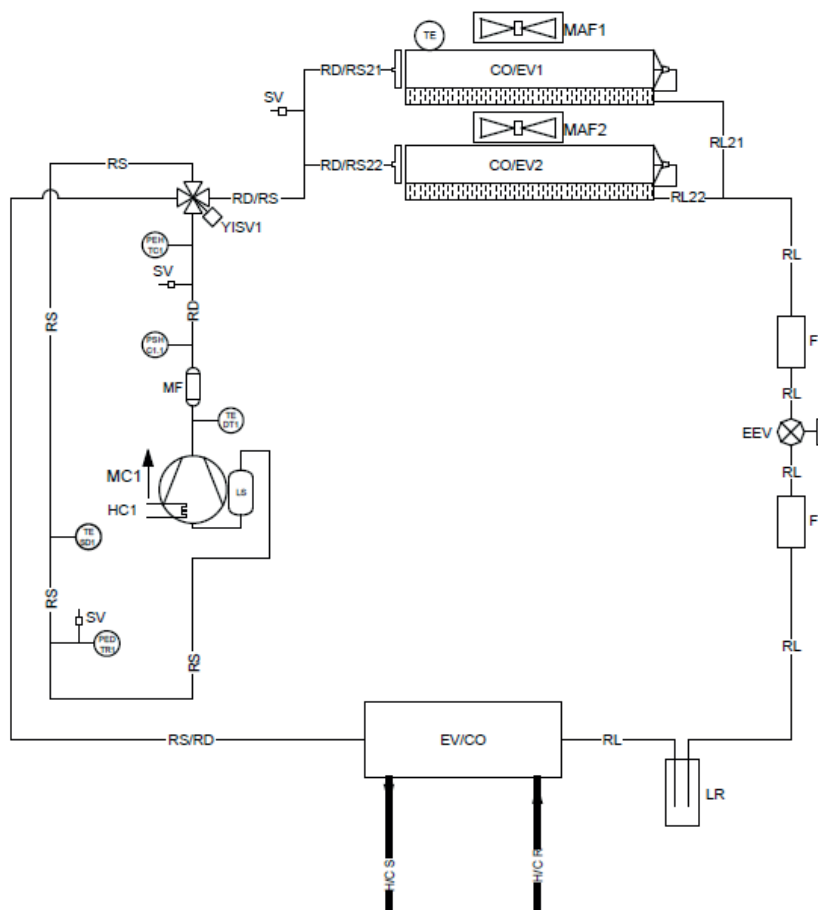

SIGLAS	DESCRIPCIÓN	SIGLAS	DESCRIPCIÓN
MC	COMPRESOR	RD	LÍNEA DE ENTRADA
CO/EV	CONDENSADOR (MODO REFRIGERACIÓN)	RL	LÍNEA LÍQUIDO
EV/CO	EVAPORADOR (MODO REFRIGERACIÓN)	RD/RS	LÍNEA DE ENTRADA/ASPIRACIÓN
EEV	VÁLVULA DE EXPANSIÓN ELECTRÓNICA	RS/RD	LÍNEA DE ASPIRACIÓN/ENTRADA
YISV	VÁLVULA DE 4 VÍAS INVERSIÓN DE CICLO	H/CS	SALIDA DE AGUA USUARIO
LR	RECEPTOR DE LÍQUIDO	H/CR	ENTRADA DEL AGUA USUARIO
F	FILTRO	PEH TC	TRANSDUCTOR DE ALTA PRESIÓN
SV	CONEXIÓN DE CARGA	PED TR	TRANSDUCTOR DE BAJA PRESIÓN
HC	RESISTENCIA DEL CARTER	TE	SONDA DE TEMPERATURA DEL AIRE EXTERNO
MAF	VENTILADOR AXIAL	TE SD	SONDA DE TEMPERATURA DE LA LÍNEA DE ASPIRACIÓN
MF	MUFFLER (NO PRESENTE EN ÁUREA+04)	TE DT	SONDA DE TEMPERATURA DE DESCARGA DE LOS COMPRESORES
LS	SEPARADOR DE LÍQUIDO	PSH C	PRESOSTATO DE ALTA PRESIÓN RESTABLECIMIENTO AUTOMÁTICO
RS	LÍNEA DE ASPIRACIÓN		

1.8 Cuadro eléctrico

El cuadro eléctrico ha sido realizado de conformidad con las normativas europeas vigentes. La accesibilidad al cuadro eléctrico es posible mediante la eliminación de la tapa de la unidad utilizando una herramienta adecuada. El grado de protección del cuadro eléctrico es IP24. El cuadro dispone, además, de regleta de bornes con contactos limpios para realizar el encendido-apagado a distancia, la conmutación del modo verano/invierno, la resistencia auxiliar, el sensor de agua sanitaria, la gestión de la válvula de 3 vías exterior y los contactos para el panel de control remoto y para la gestión del doble punto de ajuste de trabajo.

1.9 Sistema de control

Todas las unidades Áurea+ están equipadas con un microprocesador con lógica de control del recalentamiento mediante válvula termostática electrónica gestionada según las señales enviadas por los transductores de presión. El CPU controla también las siguientes funciones: regulación de la temperatura del agua, protección antihielo, temporización de los compresores, rearme de las alarmas, gestión de las alarmas y led de funcionamiento. El sistema de control, junto con la tecnología INVERTER y los sensores de a bordo, supervisan y adapta repentinamente y continuamente el desempeño del compresor inverter, del circulador y del ventilador (2 ventiladores en los modelos 14, 14T, 16, 16T y 18T).

1.10 Dispositivos de control y protección

Todas las unidades están equipadas de serie con los siguientes dispositivos de control y protección: sonda de temperatura agua de retorno, instalada en el tubo de retorno del agua de la instalación, sonda de trabajo y antihielo instalada en el tubo de impulsión del agua a la instalación, el transductor de alta presión, el transductor de baja presión, las sondas de temperatura de entrada y salida del compresor, la protección térmica de los compresores, la protección térmica de los ventiladores, el flujostato lado agua como protección del evaporador, presostato HP.

1.11 Circuito hidráulico

Los refrigeradores de la serie Áurea+ están dotados de un circuito hidráulico incorporado que incluye: circulador modulador de motor brushless de alta eficiencia ($EEL \leq 0,23$ para tamaños 14 y 16, $EEL \leq 0,20$ para 06, 08, 10 y 12), adecuado para la utilización de agua refrigerada y gestionado directamente por el control a bordo máquina, el intercambiador de placas, el flujostato de protección, la válvula de seguridad (6 bar) que se conecta a un sistema de recogida y la válvula de purga manual del aire.

2. Descripción versiones y accesorios

2.1 Versiones

Áurea+ - bomba de calor reversible con grupo hidrónico integrado (válvula de seguridad, manómetro, circulador modulante, flujostato, válvula de purga manual, válvula de carga/descarga).

Modelos disponibles: 08, 10, 12, 14, 16 y 18. Los tamaños 12,14 y 16 están disponibles tanto en versión monofásica como trifásica. Los otros tamaños prevén la alimentación eléctrica solo monofásica.

El código de la unidad consta de:

- nr. 7 cifras fijas
- el símbolo # como separador
- n.º 7 cifras variables (campos) que identifican tamaños, alimentación y accesorios montados de fábrica
- n.º 2 cifras variables (campo MC) que identifican la serie Áurea+ en sus posibles personalizaciones

0110419#(VR)(AE)(CT1)(KA)(CR)(AC1)(MC)

2.2 Lista de accesorios

A continuación se enumeran los accesorios disponibles para las bombas de calor Áurea+

	Accesorio	De serie	Montado en fábrica	Suministrado sin embalaje
	Kit amortiguadores	x		x
	Kit antihielo	x	x	
	Tratamiento anticorrosión de las baterías	x	x	
	VDIS2 - Válvula desviadora (1" ¼) con Kvs 19,2	x		x
	Válvula de laminación electrónica		x	
	Válvula de descarga térmica antihielo	x		x
	SAS - Sonda del agua caliente sanitaria / Sonda remota de la instalación	x		x
	Flujostato (señal de presencia de flujo)		x	
	Ventilador axial con motor BLDC		x	
	Hi-T2 - Control remoto touch screen multifunzone	x		x
	Control para ventiloconvector (necesario para el control Hi-T)	x		x
	i-CR - Control remoto de pared	x		x
	GI - Módulo de gestión de la instalación	x	x	
	Monitor de fase (solo en unidades con alimentación trifásica)		x	
	Contacto limpio on/off desde remoto		x	
	Predisposición conectividad BMS - protocolo ModBus incluido (CM)		x	
	Convertidor serial USB/RS485 (ISK)	x		x
	Modificación del punto de ajuste de entrada 0-10V		x	
	Modificación del punto de ajuste dinámico - curva climática (mediante sonda de aire exterior presente en la unidad)		x	
	Contacto limpio para la selección de Verano/Invierno		x	
	Entrada digital para doble punto de ajuste *		x	
	Entrada digital llamada sanitaria *		x	

* Funciones activables en alternativa

2.3 Descripción de los accesorios

2.3.1 Accesorios montados de fábrica

Kit antihielo - Utiliza un cable auto-calefactor que viene envuelto en la base de la unidad externa cerca de la batería de condensación y dos resistencias de PET colocadas en las caras del intercambiador de placas.

Tratamiento anticorrosión de las baterías - gracias al tratamiento la batería es más flexible para resistir a las contracciones y expansiones térmicas, es mecánicamente resistente, protegida por los rayos UV y repelente a la suciedad. Las pérdidas de transmisión del calor son muy limitadas (alrededor del 2%). El tratamiento garantiza la protección de las baterías prácticamente en todas las condiciones medioambientales: desde ambientes marinos a ambientes rurales, desde zonas industriales a aquellas urbanas.

Válvula de laminación electrónica - válvula de expansión, diseñada para el control y el ajuste continuo de la cantidad de refrigerante que entra en el evaporador. Las variaciones de la carga térmica pueden seguirse rápidamente para optimizar los consumos.

Flujostato (señal de presencia de flujo) - dispositivo que tiene la finalidad de controlar y señalar la circulación de agua en el intercambiador de placas. Dicho componente es de fundamental importancia porque apaga la unidad y la pone en condiciones de seguridad impidiendo la formación de hielo.

Ventilador axial con motor BLDC - Brushless modulantes de 8 polos (200/1000 rpm), control de condensación/evaporación integrado

GI - Módulo de gestión de la instalación - permite la gestión de las funciones siguientes:

- Gestión del circulador de relanzamiento con la ayuda de un termostato ambiente (no suministrado);
- Gestión de la válvula mezcladora lado instalación tanto en caliente como en frío;
- Gestión de integración solar - térmico

Monitor de fase (solo unidad con alimentación trifásica) – Relé trifásico para la señalización de secuencia de fases errónea, ausencia de fase total y parcial.

Contacto limpio on/off desde remoto – contacto en regleta de bornes que permite el consentimiento de encendido y apagado de la unidad.

Predisposición conectividad BMS - protocolo ModBus incluido (CM) – accesorio que permite la conexión de la unidad a los controladores externos mediante un cable serial con estándar eléctrico RS-485 y protocolo ModBus RTU

Modificación del punto de ajuste de entrada 0-10V – esta regulación permite modificar el punto de ajuste sumando (o restando) un valor en función de la entrada 0-10V (si está habilitada).

Modificación del punto de ajuste dinámico - curva climática (mediante sonda de aire exterior presente en la unidad) – el regulador permite modificar el punto de ajuste sumando un valor en función de la temperatura de la sonda de aire exterior.

Contacto limpio para la selección de Verano/Invierno – posibilidad de gestionar a distancia la modalidad de funcionamiento en calentamiento o en refrigeración de la bomba de calor.

Entrada digital para doble punto de ajuste – entrada que permite cambiar el punto de ajuste.

Entrada digital llamada sanitaria – función que se puede activar como alternativa a la gestión del doble punto de ajuste. La activación de la función de agua caliente sanitaria puede ser realizada mediante el cierre/apertura de una entrada digital de la unidad. Se aconseja usar esta función en caso de utilización de dos o más bombas de calor en cascada conectadas hidráulicamente a un depósito de acumulación para el agua sanitaria.

2.3.2 Accesorios suministrados por separado

Kit amortiguadores – tienen la finalidad de no transmitir vibraciones a la estructura; deben montarse debajo de la unidad, en los agujeros respectivos.

VDIS2 - Válvula desviadora (1"1/4) – Válvula de 3 vías de bola motorizada DN (1"1/4) Kvs 19,2, conexiones FFF 1" ½ FFF G con servomando.

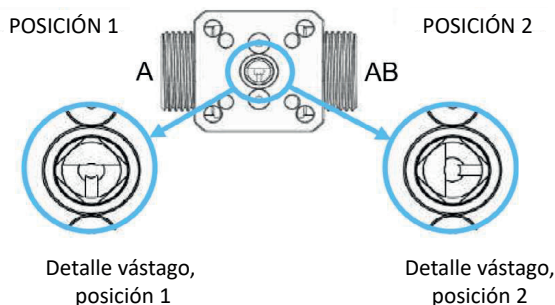
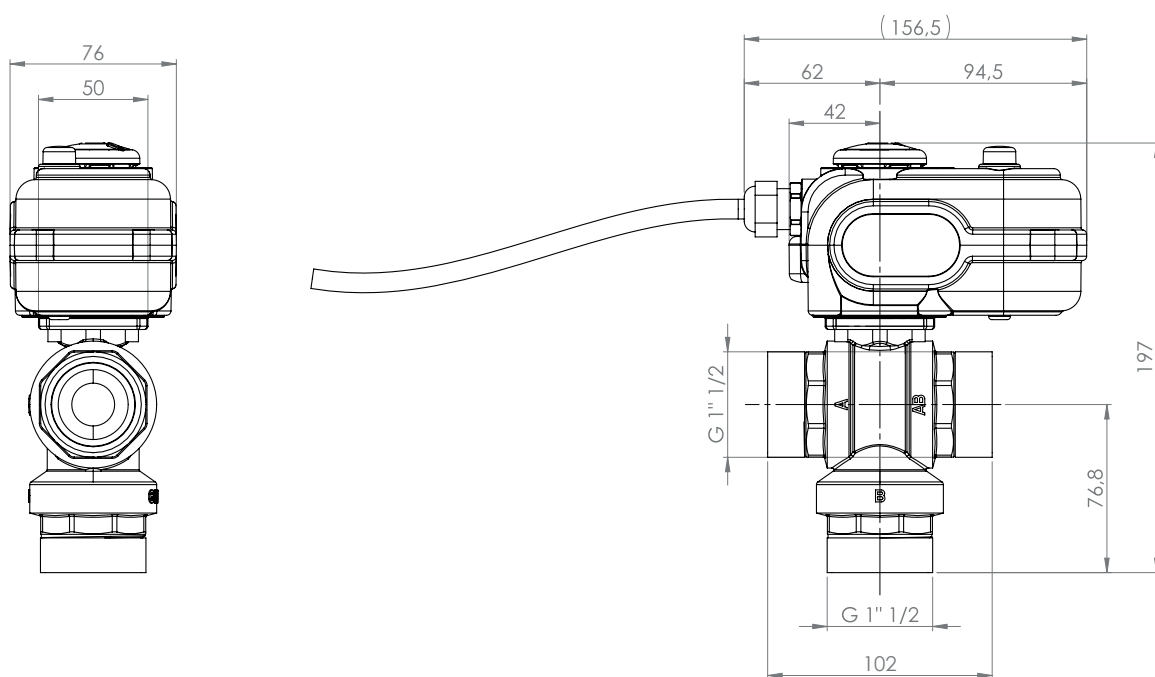

POSICIÓN 1 = ABIERTA B-A
 POSICIÓN 2 = ABIERTA B-AB

Sustancias admitidas:

- Agua de -15°C a +110°C
- Bajo 0° solo para el agua habilitada con antihielo
- No apropiada para gases del grupo 1 y 2, líquidos el grupo 1 (Directiva 2014/68/UE)
- Características del servomando sin retorno de muelle:
- Fuerza [Nm]: 16
- Tiempo de carrera: 60 s
- Alimentación 230 Vac
- Grado IP: 65
- Características cuerpo de la válvula:
- Caja: PN 40

Válvula de descarga térmica antihielo - válvula que puede abrirse a 0°C para prevenir la formación de hielo en el interior de los tubos.

SAS - Sonda de agua caliente sanitaria/Sonda remota de la instalación - En algunas soluciones de instalaciones (por ej.: bomba de calor en paralelo a la caldera en el mismo circuito hidráulico y válvula desviadora de exclusión) puede ser necesario habilitar una sonda de temperatura instalación para que el controlador a bordo máquina pueda procesar correctamente la gestión. La sonda remota instalación regula térmicamente la bomba de calor sólo durante la fase de arranque del compresor, el apagado es gestionado por la sonda presente en la entrada de la bomba de calor.

Hi-T2 - Control remoto táctil multifunción - mando a distancia táctil para la gestión centralizada de una red de enfriador/bomba de calor, que integra sensores de humedad y temperatura para el análisis termo-higrométrico del medio ambiente y la gestión del doble punto de ajuste para las instalaciones de losa radiante que utilicen un sistema de deshumidificación.

Control para ventiloconvector (necesario para el control Hi-T) - dispositivo diseñado para la regulación de sistemas de calefacción/refrigeración con ventiloconvectores de 2 o 4 tubos, en los sistemas con Hi-T2 y enfriador/bombas de calor de aire/agua.

i-CR - Control remoto de pared - control remoto Modbus con LCD negativo y teclas capacitivas. El dispositivo debe utilizarse como teclado remoto de la máquina con detección de la temperatura local, repetición de las funcionalidades del control a bordo máquina.

Convertitore seriale USB/RS485 (ISK) - dispositivo de interfaz que puede leer y escribir los registros de control mediante el estándar RS485 y de convertirlo en un puerto USB que se puede conectar a cualquier sistema de supervisión.

3. Instalación

Todas las operaciones de desplazamiento, instalación y mantenimiento deben ser llevadas a cabo por PERSONAL CUALIFICADO. Antes de cada operación en la unidad, asegúrese de que la alimentación eléctrica está desconectada. La temperatura mínima admisible para el almacenamiento de las unidades es 5°C.

3.1 Dimensiones de la unidad, conexiones hidráulicas y pesos

3.1.1 Dimensiones netas y con embalaje

Modelo Áurea+	Longitud [mm]	Anchura [mm]	Altura [mm]	Conexiones hidráulicas IN/OUT	Dimensiones con embalaje (longitud x ancho x altura) [mm]
06-08	924	379	828	1" M	970 x 395 x 985
10-12-12T	1047	466	936	1" M	1080 x 510 x 1130
14-14T-16-16T-18T	1044	455	1409	1" M	1100 x 490 x 1605

3.1.2 Modelos Áurea+ 06/08

IN/OUT: 1" M G

E: entrada de la alimentación eléctrica

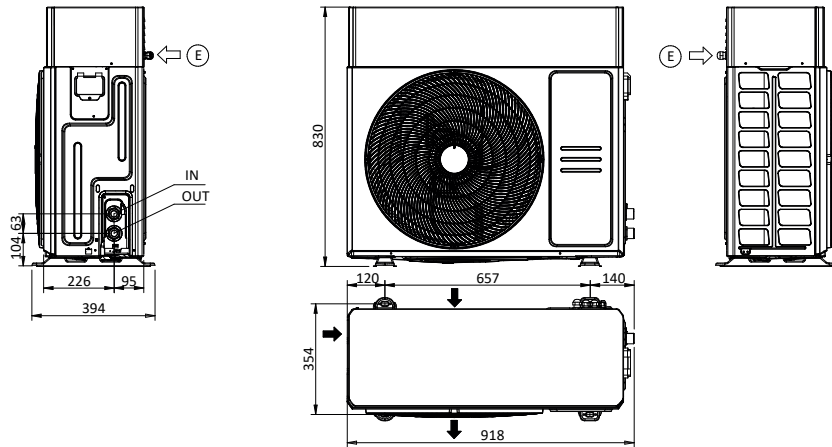

3.1.3 Modelos Áurea+ 10/12/12T

IN/OUT: 1" M G

E: entrada de la alimentación eléctrica

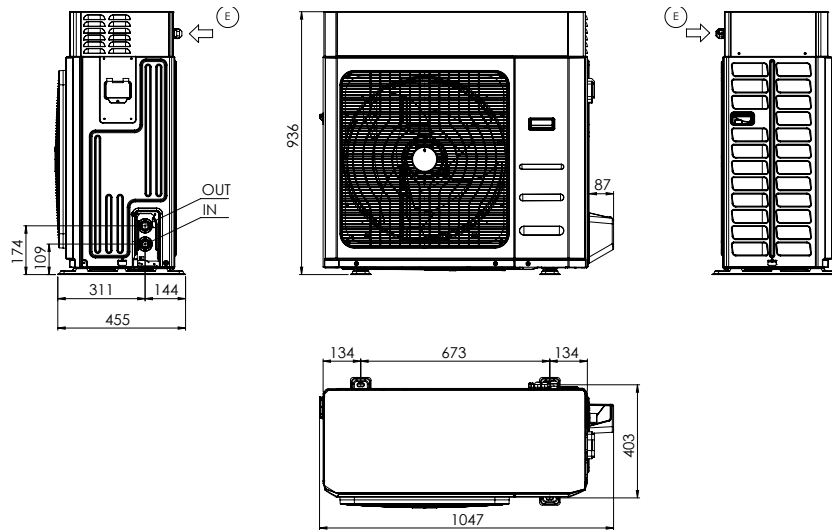

3.1.4 Modelos Áurea+ 14/14T/16/16T/18T

IN/OUT: 1" M G

E: entrada de la alimentación eléctrica

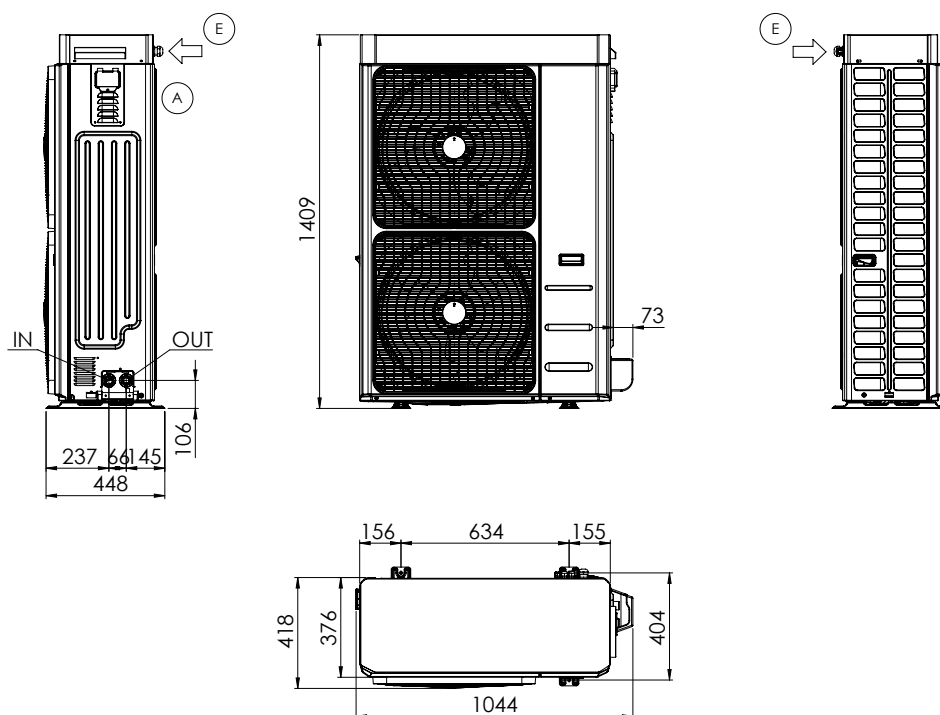

3.1.5 Pesos

Modelo Áurea+	Peso de expedición [kg]	Peso en funcionamiento [kg]
Áurea+06	84	72
Áurea+06	84	72
Áurea+10	110	96
Áurea+12	110	96
Áurea+12 T	122	108
Áurea+14	134	121
Áurea+14 T	148	136
Áurea+16	140	126
Áurea+16 T	154	141
Áurea+18	154	141

3.2 Espacios técnicos de servicio

Toda la gama ha sido proyectada y construida para instalaciones externas.

Se aconseja crear una plantilla de soporte de dimensiones adecuadas a las de la unidad. Las unidades transmiten al suelo un bajo nivel de vibraciones: es recomendable interponer entre el bastidor de base y el plano de apoyo soportes amortiguadores.

En caso de una instalación suspendida es necesario asegurarse que el muro haya sido hecho con ladrillos llenos, concreto, o materiales con características similares. La capacidad de la pared debe ser suficiente para sostener al menos cuatro veces el peso de la unidad.

Para reducir las vibraciones y el ruido se aconseja, para la instalación a pared de usar sellos de goma.

Sírvase hacer siempre una evaluación del impacto ambiental basada en los datos de potencia y presión acústica del capítulo 11 "Datos técnicos" y los límites de emisión de sonido según la zona de instalación de la unidad, con referencia al Decreto del Primer Ministro de 14/11/1997. También se debe hacer una evaluación si la unidad se instala cerca de los trabajadores, de acuerdo con el D. LGS. 81/2008 Art. 189 y siguientes.

Áurea+ Bomba de calor monobloc aire/agua

Debe evitarse, como mínimo hasta una distancia de 5 metros, la presencia de bocas de lobo o colectores, donde podrían acumularse gases y generar una atmósfera explosiva.

Es muy importante evitar fenómenos de recirculación entre aspiración e impulsión, so pena de perder las prestaciones de la unidad o incluso la interrupción de su funcionamiento normal. A tal fin, es necesario garantizar los espacios mínimos de servicio abajo indicados.

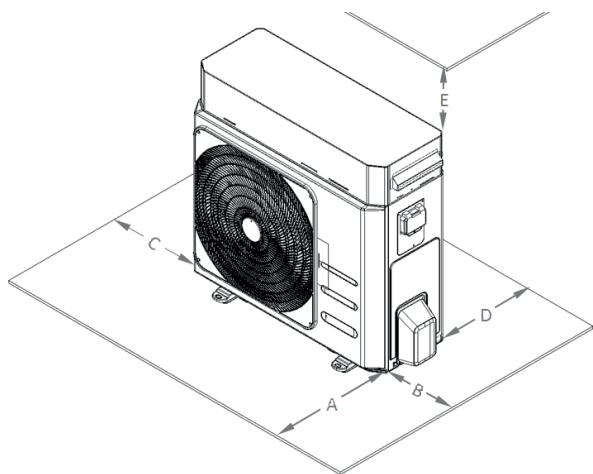

MODELO		A	B	C	D	E
Áurea+06	mm	1500	500	400	400	500
Áurea+08		1500	500	400	400	500
Áurea+10		1500	500	400	400	500
Áurea+12, Áurea+12 T		1500	500	400	400	500
Áurea+14, Áurea+14 T		1500	500	400	400	500
Áurea+16, Áurea+16 T		1500	500	400	400	500
Áurea+18		1500	500	400	400	500

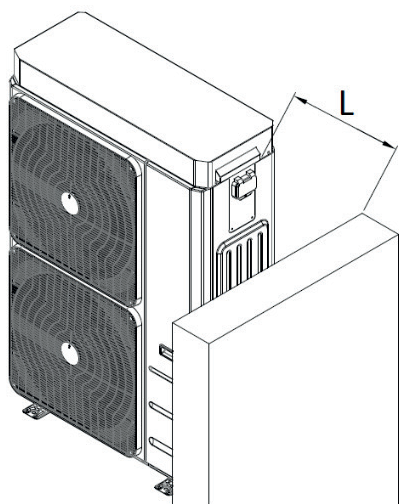

MODELO	L [mm]
Áurea+06	500
Áurea+08	500
Áurea+10	500
Áurea+12, Áurea+12 T	500
Áurea+14, Áurea+14 T	500
Áurea+16, Áurea+16 T	500
Áurea+18	500

Debe evitarse la obstrucción o la cobertura de las aberturas para la ventilación colocadas en la tapa superior de la unidad. Para instalaciones en lugares caracterizados por fuertes vientos, consulte la clasificación de la zona según la escala de Beaufort. Si el valor es ≥ 7 (viento fuerte, velocidad media del viento = 13,9-17,1 m/s) es estrictamente necesario mantener el ventilador alimentado en todo momento, evitando así su giro involuntario.

En el caso de unidades contiguas la distancia mínima L_{min} a respetar entre las mismas es de 1 m.

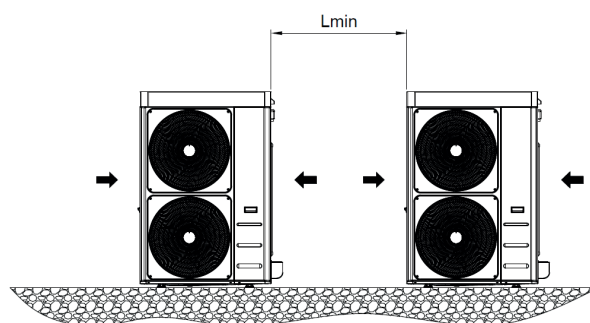

Debe evitarse cubrirla con lonas o colocarla cerca de plantas o paredes para evitar la recirculación del aire.

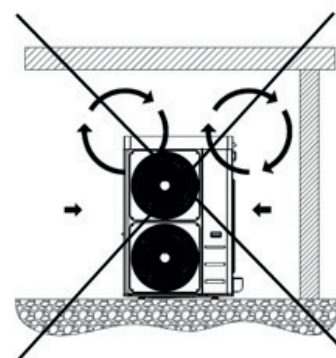

En caso de vientos con velocidades superiores a los 2,2 m/s, se aconseja el uso de barreras cortavientos.

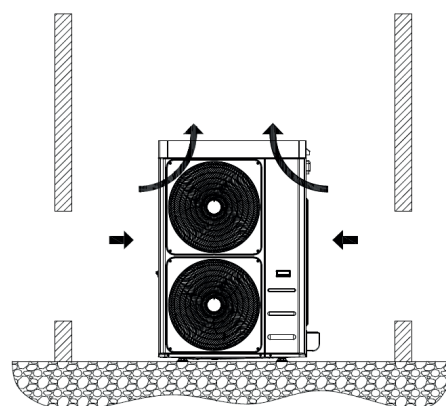

Siempre es aconsejable realizar una evaluación del impacto ambiental en base a los datos de potencia y presión sonora indicados en el capítulo "Datos Técnicos" y a los límites de emisión sonora en función de la zona de instalación de la unidad, con referencia a la DPCM del 14/11/1997. También debe realizarse una evaluación si la unidad se instala cerca de los trabajadores, según el D. LGS. 81/2008 Art. 189 y siguientes.

Para reducir las vibraciones y el ruido, recomendamos el uso de juntas de goma para la instalación en la pared.

3.3 Circuito hidráulico

Las conexiones hidráulicas deben ser efectuadas de conformidad con las normativas nacionales y/o locales; las tuberías pueden ser realizadas en acero, acero galvanizado o PVC. Las tuberías deben dimensionarse minuciosamente según el caudal de agua nominal de la unidad y de las pérdidas de carga del circuito hidráulico. Todas las conexiones hidráulicas deben estar aisladas utilizando material de celdas cerradas de un espesor suficiente. El refrigerador debe estar conectado a las tuberías utilizando juntas flexibles. Se recomienda instalar en el circuito hidráulico los componentes siguientes:

- Termo pozos para la detección de la temperatura en el circuito.
- Compuertas manuales para aislar el refrigerador del circuito hidráulico.
- Filtro metálico en Y (instalado en el tubo de retorno de la instalación) con una malla metálica no superior a 1 mm.
- Grupo de carga y válvula de descarga donde sea necesario.
- Recipiente de expansión dimensionado de modo correcto.



ATENCIÓN: asegúrese, en el dimensionamiento de las tuberías, de no superar la pérdida máxima lado instalación indicada en la tabla de datos técnicos. (Vea la altura máxima útil).

ATENCIÓN: conecte las tuberías a las conexiones utilizando siempre el sistema llave contra llave.

ATENCIÓN : Crear una salida adecuada para la válvula de seguridad.

ATENCIÓN: Está a cargo del instalador controlar que el recipiente de expansión sea adecuado para la capacidad real de la instalación.

ATENCIÓN: La tubería de retorno de la instalación debe estar a la altura de la etiqueta "ENTRADA DE AGUA", de lo contrario, el evaporador podría congelarse.

ATENCIÓN: Es obligatorio instalar un filtro metálico (con una malla no superior a 1 mm) y un separador de lodos en la tubería de retorno de la instalación etiquetada "ENTRADA DE AGUA". Si se manipula o altera el flujostato o si el filtro metálico y el separador de lodos no están presentes en la instalación, se invalidará inmediatamente la garantía. El filtro y el separador de lodos deberán mantenerse limpios, por tanto hay que asegurarse de que tras la instalación de la unidad estén todavía limpios y contróleos periódicamente.

Todas las unidades salen de la empresa con un flujostato (instalado en fábrica). Si el flujostato es alterado, eliminado, o si el filtro de agua y el separador de lodos no estuviesen presentes en la unidad, la garantía no será considerada válida. Remítase al esquema eléctrico que se adjunta con la unidad para la conexión del flujostato.

La instalación de calentamiento y las válvulas de seguridad deberán ser conformes con los requisitos de la norma EN 12828.

3.3.1 Características del agua de instalación

Para garantizar el funcionamiento correcto de la unidad es necesario que el agua esté adecuadamente filtrada (véase lo indicado al inicio del presente apartado) y que las cantidades de sustancias disueltas sean mínimas. Aquí a continuación mencionamos los valores máximos permitidos.

CARACTERÍSTICAS QUÍMICO-FÍSICAS MÁXIMAS PERMITIDAS PARA EL AGUA DE LA INSTALACIÓN	
PH	7,5 - 9
Conductividad eléctrica	100 - 500 μ S/cm
Dureza total	4,5 - 8,5 dH
Temperatura	< 65°C
Contenido de oxígeno	< 0,1 ppm
Cantidad máx. glicol	40 %
Fosfatos (PO4)	< 2ppm
Manganeso (Mn)	< 0,05 ppm
Hierro (Fe)	< 0,3 ppm
Alcalinidad (HCO3)	70 - 300 ppm
iones cloruro (Cl-)	< 50 ppm
iones de sulfato (SO4)	< 50 ppm
iones de sulfuro (S)	Ninguno
iones de amonio (NH4)	Ninguno
Sílice (SiO2)	< 30 ppm

3.3.2 Esquema hidráulico tipo

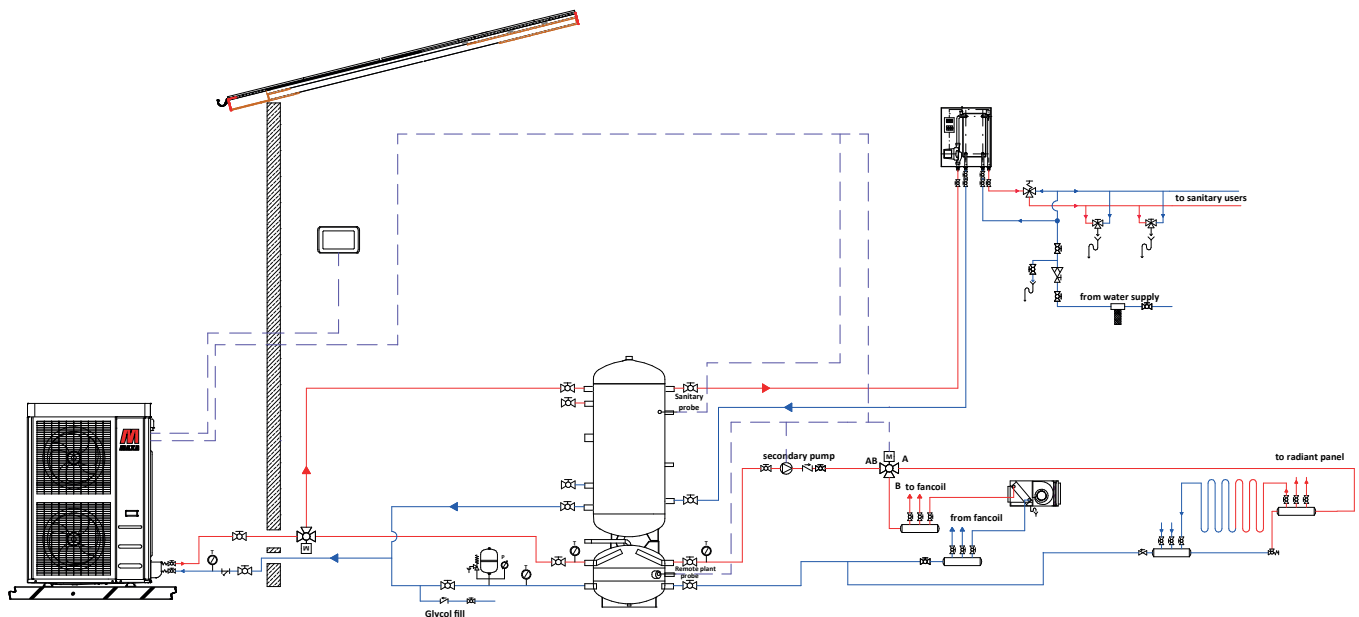

A continuación se incluyen los esquemas hidráulicos de conexión a la unidad.

3.3.3 Esquema hidráulico dentro de la unidad

A continuación se incluyen los esquemas hidráulicos de conexión a la unidad.

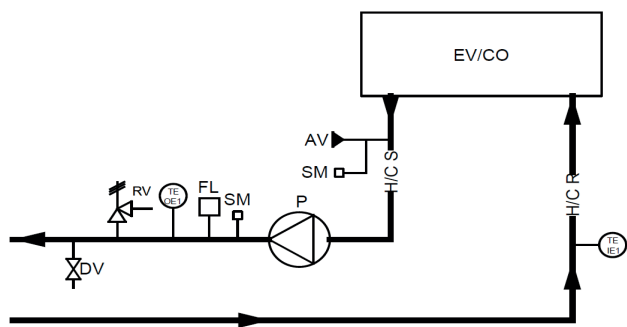

Modelos Áurea+ 06/08

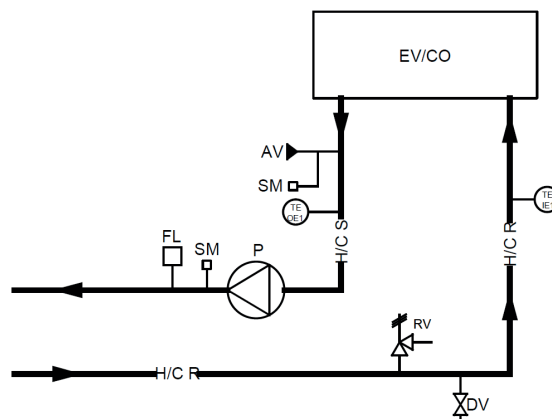

Modelos Áurea+ 10/12/12T

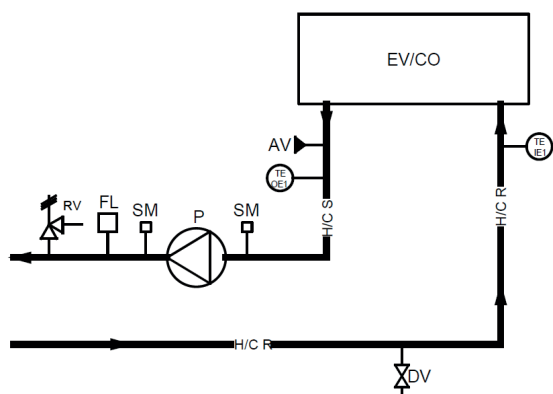

Modelos Áurea+ 14/14T/16/16T/18T

TE IE1	SONDA DE TEMPERATURA DE ENTRADA USUARIO
TE OE1	SONDA DE TEMPERATURA DE SALIDA USUARIO
DV	GRIFO DE DESCARGA
RV	VÁLVULA DE SEGURIDAD
FL	FLUJOSTATO
P	BOMBA
AV	VÁLVULA DE PURGA DE AIRE AUTOMÁTICA
SM	MANGUITO DE SERVICIO

3.3.4 Sistema de descarga de la condensación

Todas las unidades Áurea+ han sido realizadas de modo tal que la base de la unidad funcione como cubeta de recogida de la condensación, de serie se suministra un manguito de material plástico para conectar debajo de la base en una predisposición adecuada que permita conectar un tubo para canalizar la condensación.

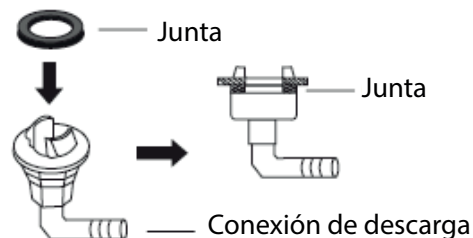
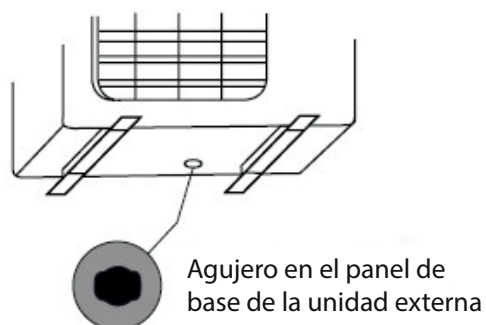

Cada unidad está provista, basándose en el kit hidráulico (a la altura del lado de la batería), de un orificio para la descarga de esta posible condensación que pueda pasar por los tubos del sistema hidráulico. Estando estos tubos bien aislados, la producción de condensación es mínima y, por lo tanto, no es obligatorio conectar un tubo de drenaje a dicho racor.

CON CLIMAS MUY RIGIDOS, SE ACONSEJA LA INSTALACIÓN SOBRE SUPORTES DE ELEVACIÓN PARA EVITAR QUE LA UNIDAD SE DAÑE EN CASO DE FORMACIONES DE HIELO.

3.3.5 Carga de la instalación



ATENCIÓN: supervise todas las operaciones de carga/reabastecimiento.

ATENCIÓN: antes de realizar la carga/reabastecimiento de la instalación, desconecte la máquina de la alimentación eléctrica.

Atención: la carga/reincorporación de la instalación debe hacerse siempre en condiciones de presión controlada (máx. 1 bar). Asegúrese de que se haya instalado en la línea de carga/reincorporación un reductor de presión y una válvula de seguridad.

ATENCIÓN: el agua en la línea de carga/reincorporación debe estar convenientemente pre-filtrada de posibles impurezas y partículas en suspensión. Asegúrese de que se haya instalado un filtro de cartucho extraíble y un separador de lodos.

ATENCIÓN: controle periódicamente y purgue el aire que se acumula en la instalación.

ATENCIÓN: predisponga una válvula de ventilación de aire automática en el punto más alto de la instalación.

Si es necesario rellenar el sistema o ajustar el contenido de glicol, se puede utilizar el grifo de servicio. Desenrosque el tapón del grifo de servicio (A) y conecte un tubo de 14 o 12 mm (medidas de diámetro interior - compruebe el modelo de grifo instalado en su unidad) al conector de la manguera conectada a la red de agua, luego llene el sistema desenroscando la tuerca anular (B). Tras esta operación, apriete de nuevo la tuerca anular (B) y enrosque el tapón (A). En cualquier caso, se recomienda utilizar un grifo externo para llenar el sistema, que debe ser preparado por el instalador.

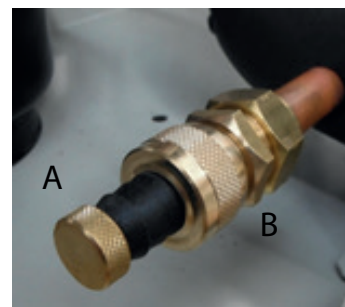

3.3.6 Descarga de la instalación

Si debe descargar completamente la unidad, cierre antes las compuertas manuales de entrada y salida (no en dotación) y después desconecte los tubos predispuestos externamente en la entrada y salida de agua para hacer salir el líquido contenido en la unidad (para facilitar la operación, se aconseja instalar externamente en la entrada y salida del agua dos válvulas de descarga interpuestas entre la unidad y las compuertas manuales).

4. Datos técnicos generales

4.1 Tabla de datos unidad estándar

CARACTERÍSTICAS TÉCNICAS		Unidad de medida			
			06	08	10
Enfriamiento	Potencia frigorífica (1)	kW	3,22 / 5,19 / 5,71*	3,74 / 6,14 / 6,65*	4,66 / 7,53 / 8,28*
	min/nom/max				
	Potencia absorbida (1)	kW	1,64	1,97	2,39
	E.E.R. (1)	W/W	3,16	3,12	3,15
	Potencia frigorífica (2)	kW	5,52 / 6,37 / 6,72*	5,58 / 8,03 / 8,67*	6,22 / 9,50 / 10,4*
	min/nom/max				
	Potencia absorbida (2)	kW	1,30	1,79	2,15
	E.E.R. (2)	W/W	4,90	4,49	4,41
	SEER (5)	W/W	4,42	4,51	4,15
	Caudal de agua (1)	L/s	0,25	0,29	0,36
Pérdidas de carga del intercambiador lado utilización (1)	kPa	3,2	5,3	6,9	
Calentamiento	Potencia térmica (3)	kW	4,47 / 6,13 / 7,48*	4,51 / 7,81 / 9,42*	5,33 / 10,1 / 11,6*
	min/nom/max				
	Potencia absorbida (3)	kW	1,25	1,71	2,28
	C.O.P. (3)	W/W	4,90	4,57	4,43
	Potencia térmica (4)	kW	4,29 / 5,97 / 7,03*	4,24 / 7,71 / 8,99*	5,18 / 9,76 / 11,2*
	min/nom/max				
	Potencia absorbida (4)	kW	1,58	2,11	2,80
	C.O.P. (4)	W/W	3,78	3,65	3,48
	SCOP (6)	W/W	4,46	4,46	4,53
	Caudal de agua (4)	L/s	0,29	0,37	0,47
	Pérdidas de carga del intercambiador lado utilización (4)	kPa	4,4	8,6	9,7
	Eficiencia energética agua 35°C / 55°C	Clase	A+++/A++	A+++/A++	A+++/A++
Compresor	Tipo		Rotativo doble inversor CC		
	Número de compresores		1	1	1
	Aceite refrigerante (tipo)		ESTER OIL VG74		
	Carga de aceite (cantidades)	L	0,62	0,62	1
	Circuitos refrigerantes		1	1	1
Refrigerante	Tipo		R32	R32	R32
	Carga de refrigerante (7)	kg	0,97	0,97	2,5
	Cantidad de refrigerante en toneladas de CO2 equivalente (7)	ton	0,7	0,7	1,7
	Presión de proyecto (alta/baja) modalidad bomba de calor	bar	42,8/1,3	42,8/1,3	42,8/1,3
	Presión de proyecto (alta/baja) modalidad enfriador	bar	42,8/3,5	42,8/3,5	42,8/3,5
Ventiladores zona externa	Tipo		Motor CC Brushless		
	Número		1	1	1
Intercambiador interno	Tipo de Intercambiador interno		Motor CC Brushless		
	Nº de intercambiadores internos		1	1	1
	Contenido de agua	L	0,6	0,6	1,2
Circuito hidráulico	Altura total útil nominal (1)	kPa	74,9	71,0	68,9
	Contenido de agua del circuito hidráulico	L	1,14	1,14	1,8
	Presión máxima lado agua	bar	6	6	6
	Conexiones hidráulicas	pulgadas	1"M	1"M	1"M
	Volumen mínimo de agua (8)	L	40	40	50
	Potencia máxima del circulador	kW	0,10	0,10	0,08
	Corriente máx. absorbida del circulador	A	0,66	0,66	0,38
Índice de eficiencia energética (EEI) del circulador		≤ 0,21	≤ 0,21	≤ 0,21	
Nivel de ruido	Potencia sonora Lw (9)	dB(A)	64	64	64

CARACTERÍSTICAS TÉCNICAS		Unidad de medida			
			12	12T	14
Enfriamiento	Potencia frigorífica (1)	kW	4,55 / 8,51 / 9,36*	4,55 / 8,51 / 9,36*	6,87 / 11,5 / 12,1*
	min/nom/max				
	Potencia absorbida (1)	kW	2,79	2,79	3,53
	E.E.R. (1)	W/W	3,05	3,05	3,25
	Potencia frigorífica (2)	kW	6,41 / 11,6 / 12,8*	6,41 / 11,6 / 12,8*	9,17 / 14,0 / 14,7*
	min/nom/max				
	Potencia absorbida (2)	kW	2,79	2,79	2,59
	E.E.R. (2)	W/W	4,16	4,16	5,40
	SEER (5)	W/W	4,25	4,25	4,62
Caudal de agua (1)	L/s	0,41	0,41	0,55	
Pérdidas de carga del intercambiador lado utilización (1)	kPa	8,8	8,8	12,9	
Calentamiento	Potencia térmica (3)	kW	5,33 / 11,8 / 13,6*	5,33 / 11,8 / 13,6*	7,54 / 14,1 / 15,2*
	min/nom/max				
	Potencia absorbida (3)	kW	2,73	2,73	2,91
	C.O.P. (3)	W/W	4,32	4,32	4,85
	Potencia térmica (4)	kW	5,13 / 11,5 / 13,2*	5,13 / 11,5 / 13,2*	7,23 / 13,6 / 14,6*
	min/nom/max				
	Potencia absorbida (4)	kW	3,33	3,33	3,55
	C.O.P. (4)	W/W	3,44	3,44	3,82
	SCOP (6)	W/W	4,47	4,47	4,48
	Caudal de agua (4)	L/s	0,55	0,55	0,65
Pérdidas de carga del intercambiador lado utilización (4)	kPa	13,1	13,1	13,0	
Eficiencia energética agua 35°C / 55°C	Clase	A+++/A++	A+++/A++	A+++/A++	
Compresor	Tipo		Rotativo doble inverso CC		
	Número de compresores		1	1	1
	Aceite refrigerante (tipo)		ESTER OIL VG74		
	Carga de aceite (cantidades)	L	1	1	1,4
	Circuitos refrigerantes		1	1	1
Refrigerante	Tipo		R32	R32	R32
	Carga de refrigerante (7)	kg	2,5	2,5	3,2
	Cantidad de refrigerante en toneladas de CO2 equivalente (7)	ton	1,7	1,7	2,2
	Presión de proyecto (alta/baja) modalidad bomba de calor	bar	42,8/1,3	42,8/1,3	42,8/1,3
	Presión de proyecto (alta/baja) modalidad enfriador	bar	42,8/3,5	42,8/3,5	42,8/3,5
Ventiladores zona externa	Tipo		Motor CC Brushless		
	Número		1	1	2
Intercambiador interno	Tipo de Intercambiador interno		De placas		
	Nº de intercambiadores internos		1	1	1
Circuito hidráulico	Contenido de agua	L	1,2	1,2	1,7
	Altura total útil nominal (1)	kPa	63,4	63,4	75,0
	Contenido de agua del circuito hidráulico	L	1,8	1,8	3,0
	Presión máxima lado agua	bar	6	6	6
	Conexiones hidráulicas	pulgadas	1" M	1" M	1" M
	Volumen mínimo de agua (8)	L	60	60	60
	Potencia máxima del circulador	kW	0,08	0,08	0,14
	Corriente máx. absorbida del circulador	A	0,38	0,38	1,10
Índice de eficiencia energética (EEI) del circulador		≤ 0,21	≤ 0,21	≤ 0,23	
Nivel de ruido	Potencia sonora Lw (9)	dB(A)	65	65	68
Datos eléctricos	Alimentación		230V/1/50Hz	400V/3P+N+T/50Hz	230V/1/50Hz
	Potencia máxima absorbida	kW	5,1	5,1	6,6
	Corriente máxima absorbida	A	22,1	7,3	28,6
	Potencia máxima absorbida con kit antihielo	kW	5,2	5,2	6,7
	Potencia máxima absorbida con kit antihielo	A	22,7	7,5	29,2

CARACTERÍSTICAS TÉCNICAS		Unidad de medida	i-32V5			
			14T	16	16T	18T
Enfriamiento	Potencia frigorífica (1)	kW	6,87 / 11,5 / 12,1*	5,99 / 13,8 / 14,5*	5,99 / 13,8 / 14,5*	6,86 / 15,0 / 15,8*
	min/nom/max					
	Potencia absorbida (1)	kW	3,53	4,38	4,38	4,88
	E.E.R. (1)	W/W	3,25	3,15	3,15	3,08
	Potencia frigorífica (2)	kW	9,17 / 14,0 / 14,7*	9,20 / 15,8 / 16,6*	9,20 / 15,8 / 16,6*	9,09 / 17,1 / 18,0*
	min/nom/max					
	Potencia absorbida (2)	kW	2,59	3,15	3,15	3,59
	E.E.R. (2)	W/W	5,40	5,02	5,02	4,76
	SEER (5)	W/W	4,62	4,80	4,80	4,91
	Caudal de agua (1)	L/s	0,55	0,66	0,66	0,71
Pérdidas de carga del intercambiador lado utilización (1)	kPa	12,9	17,5	17,5	20,6	
Calentamiento	Potencia térmica (3)	kW	7,54 / 14,1 / 15,2*	7,36 / 16,3 / 17,6*	7,36 / 16,3 / 17,6*	7,30 / 17,9 / 19,3*
	min/nom/max					
	Potencia absorbida (3)	kW	2,91	3,49	3,49	4,07
	C.O.P. (3)	W/W	4,85	4,67	4,67	4,40
	Potencia térmica (4)	kW	7,23 / 13,6 / 14,6*	7,06 / 15,8 / 17,0*	7,06 / 15,8 / 17,0*	7,02 / 17,3 / 18,7*
	min/nom/max					
	Potencia absorbida (4)	kW	3,55	4,24	4,24	4,92
	C.O.P. (4)	W/W	3,82	3,72	3,72	3,52
	SCOP (6)	W/W	4,48	4,50	4,50	4,46
	Caudal de agua (4)	L/s	0,65	0,76	0,76	0,83
Pérdidas de carga del intercambiador lado utilización (4)	kPa	13,0	17,6	17,6	21,0	
Eficiencia energética agua 35°C / 55°C	Clase	A+++/A++	A+++/A++	A+++/A++	A+++/A++	
Compresor	Tipo	Rotativo doble inverso CC				
	Número de compresores	1	1	1	1	
	Aceite refrigerante (tipo)	ESTER OIL VG74				
	Carga de aceite (cantidades)	L	1,4	1,4	1,4	1,4
	Circuitos refrigerantes	1	1	1	1	
Refrigerante	Tipo	R32	R32	R32	R32	
	Carga de refrigerante (7)	kg	3,2	3,5	3,5	3,5
	Cantidad de refrigerante en toneladas de CO2 equivalente (7)	ton	2,2	2,4	2,4	2,4
	Presión de proyecto (alta/baja) modalidad bomba de calor	bar	42,8/1,3	42,8/1,3	42,8/1,3	42,8/1,3
	Presión de proyecto (alta/baja) modalidad enfriador	bar	42,8/3,5	42,8/3,5	42,8/3,5	42,8/3,5
Ventiladores zona externa	Tipo	Motor CC Brushless				
	Número	2	2	2	2	
Intercambiador interno	Tipo de Intercambiador interno	De Placas				
	Nº de intercambiadores internos	1	1	1	1	
Circuito hidráulico	Contenido de agua	L	1,7	1,7	1,7	1,7
	Altura total útil nominal (1)	kPa	75,0	62,3	62,3	55,6
	Contenido de agua del circuito hidráulico	L	3,0	3,0	3,0	3,0
	Presión máxima lado agua	bar	6	6	6	6
	Conexiones hidráulicas	pulgadas	1" M	1" M	1" M	1" M
	Volumen mínimo de agua (8)	L	60	70	70	70
	Potencia nominal del circulador	kW	0,14	0,14	0,14	0,14
	Corriente máx. absorbida del circulador	A	1,10	1,10	1,10	1,10
Índice de eficiencia energética (EEI) del circulador		≤ 0,23	≤ 0,23	≤ 0,23	≤ 0,23	
Nivel de ruido	Potencia sonora Lw (9)	dB(A)	68	68	68	68
Datos eléctricos	Alimentación		400V/3P+N+T/50Hz	230V/1/50Hz	400V/3P+N+T/50Hz	400V/3P+N+T/50Hz
	Potencia máxima absorbida	kW	6,6	7,0	7,0	8,3
	Corriente máxima absorbida	A	9,5	30,4	10,1	12,0
	Potencia máxima absorbida con kit antihielo	kW	6,7	7,1	7,1	8,5
	Potencia máxima absorbida con kit antihielo	A	9,7	31,0	10,3	12,2

Prestaciones referidas a las condiciones siguientes, de acuerdo con la norma 14511:2018:

- (1) Refrigeración: temperatura externa del aire 35°C; temperatura del agua entr./sal. 12/7°C.
- (2) Refrigeración: temperatura externa del aire 35°C; temperatura del agua entr./sal. 23/18°C.
- (3) Calefacción: temperatura externa del aire 7°C b.s. 6°C b.u.; temp. del agua ent./sal. 30/35°C.
- (4) Calefacción: temperatura externa del aire 7°C b.s. 6°C b.u.; temp. del agua ent./sal. 40/45°C.
- (5) Refrigeración: temperatura de la agua entr./salida. 7/12°C.
- (6) Calefacción: condiciones climáticas promedio; T_{biv} = -7°C; temp. agua entr./salid. 30/35°C.
- (7) Datos indicativos y sujetos a variación. Para el dato correcto, remítase siempre a la etiqueta técnica presente en la unidad.
- (8) Potencia sonora: modo calentamiento condición (3); valor determinado según las mediciones realizadas según la normativa UNI EN ISO 9614-2, en cumplimiento de lo solicitado por la certificación Eurovent.
- (9) Presión sonora: valor calculado por el nivel de potencia acústica utilizando la norma ISO 3744:2010.
- (*) activando la función Hz máximos

N.B. los datos de las prestaciones mencionados son indicativos y pueden estar sujetos a variación. Además, los rendimientos declarados en los puntos (1), (2), (3) y (4) deben entenderse referidos a la potencia instantánea según la norma EN 14511. El dato declarado en los puntos (5) y (6) se determinará según la norma UNI EN 14825.

4.2 Datos eléctricos y auxiliares

Alimentación de la unidad	V/-/Hz	230/1PH+PE/50* 400/3PH+PE/50**	Circuito control remoto	V/-/Hz	12/1/50
Circuito de control a bordo	V/-/Hz	12/1/50	Alimentación de los ventiladores	V/-/Hz	230/1/50

Para los tamaños 06,08,10,12,14 y 16* - Para los tamaños 12T,14T,16T y 18T**

NOTA: Los datos eléctricos están sujetos a cambio para su actualización. Siempre es necesario remitirse a la etiqueta de las características técnicas colocada en el panel lateral derecho de la unidad.

5. Factores de corrección

5.1 Factores de corrección para el uso de la mezcla de agua con glicol

Los factores de corrección del caudal de agua y de las pérdidas de carga deben aplicarse a los valores obtenidos sin el uso de glicol. El factor de corrección del caudal de agua se calcula de modo tal de mantener la misma diferencia de temperatura que se obtendría sin el uso de glicol. El factor de corrección de las pérdidas de carga se aplica al valor de caudal de agua corregido por el factor de corrección del caudal de agua.

Porcentaje de glicol	Punto de congelamiento [°C]	Factor de corrección del rendimiento	Factor de corrección de la potencia eléctrica	Factor de corrección del caudal de agua	Factor de corrección de las pérdidas de carga
10%	-3,2	0,985	1	1,02	1,08
20%	-7,8	0,98	0,99	1,05	1,12
30%	-14,1	0,97	0,98	1,10	1,22
40%	-22,3	0,965	0,97	1,14	1,25
50%	-33,8	0,955	0,965	1,2	1,33

5.2 Factores de corrección de las incrustaciones

Incluimos los factores de corrección por suciedad en el intercambiador interno del gas/agua.

m ² °C/kW	Factor de corrección de la potencia suministrada	Factor de corrección de la potencia absorbida
0,44 x 10 ⁻¹	1,00	1,00
0,88 x 10 ⁻¹	0,99	1,00
1,76 x 10 ⁻¹	0,98	1,00

5.3 Calibrados y protecciones de los controles

Descripción	Valor
Presostato de alta presión	42,8 bar
Alarma de alta presión	41,5 bar
Alarma de baja presión	Depende de la unidad
Número máximo de reinicios tras una alarma de alta/baja presión (restablecimiento manual)	3
Protección antihielo	Salida alarma: 4 °C Retorno alarma: +7°C
Válvula de seguridad del circuito hidráulico	6 bar

5.4 Factores de corrección según la altura

Los factores de corrección de las prestaciones en función de la altitud se calculan para la refrigeración en las condiciones (1) y para la calefacción en las condiciones (3) de las anteriores tablas de datos técnicos y se suministran para altitudes de 500, 1000, 1500 y 2000 m.

Altitud [m]	Área+			
	500	1000	1500	2000
Factor de corrección del rendimiento térmico	0,9964	0,9941	0,9888	0,9869
Factor de corrección de la potencia absorbida en calentamiento	0,9931	0,9841	0,9853	0,9755
Factor de corrección del rendimiento frigorífico	0,9888	0,9762	0,9618	0,9466
Factor de corrección de la potencia absorbida en refrigeración	1,0106	1,0235	1,0386	1,0560

6. Datos del grupo hidrónico

6.1 Alturas totales útiles

A continuación se incluyen las curvas características de altura total-caudal netas de las pérdidas de carga del kit hidrónico. En cada una de las curvas se evidencia el punto de trabajo ideal a las condiciones especificadas en la cima (4) citadas en la tabla de los datos técnicos.

La instalación debe diseñarse para garantizar el caudal nominal relativo a los puntos de trabajo aquí abajo indicados.

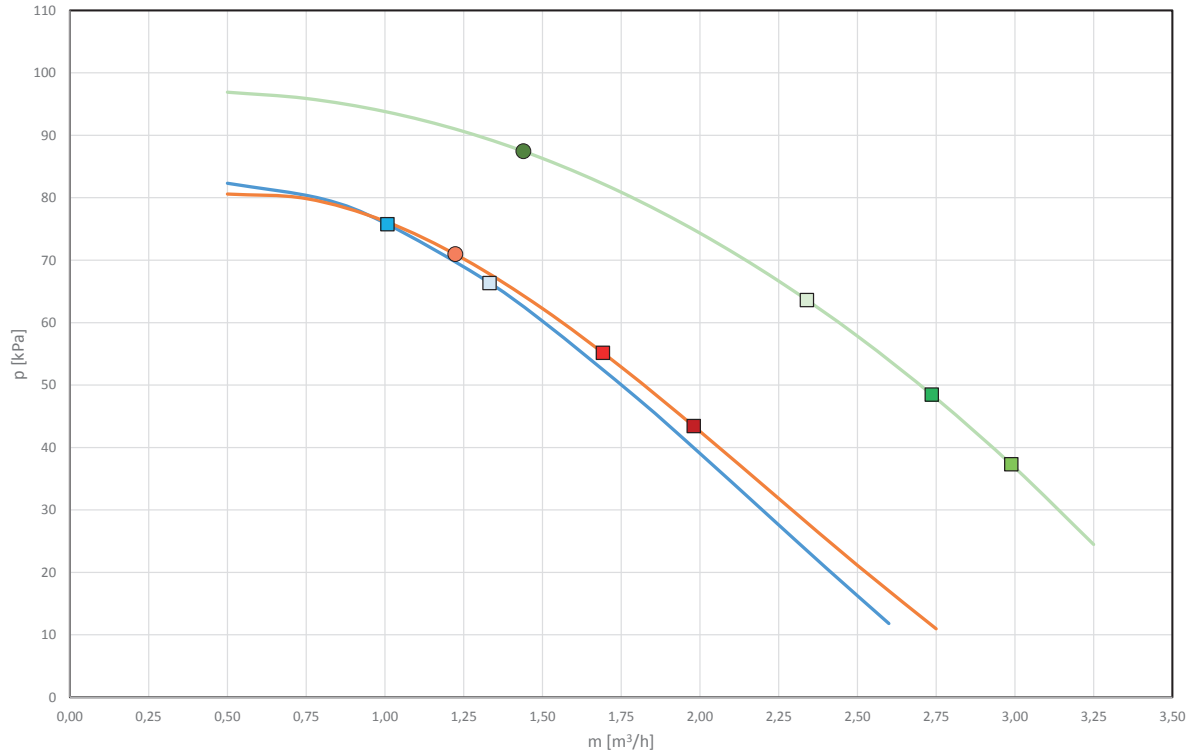

- Áurea+ 06, 08 — Áurea+ 10, 12, 12T — Áurea+ 14, 14T, 16, 16T, 18T ■ Áurea+ 06
- Áurea+ 08 ■ Áurea+ 10 ■ Áurea+ 12/12T □ Áurea+ 14/14T ■ Áurea+ 16/16T
- Áurea+ 08 T ○ Áurea+ 12T ● Áurea+ 16T

p [kPa]	Altura total útil
m [m³/h]	Caudal de agua

6.2 Curvas de los circuladores

Incluimos, además, el rango de las alturas totales útiles que garantiza la máquina durante la modulación del circulador.

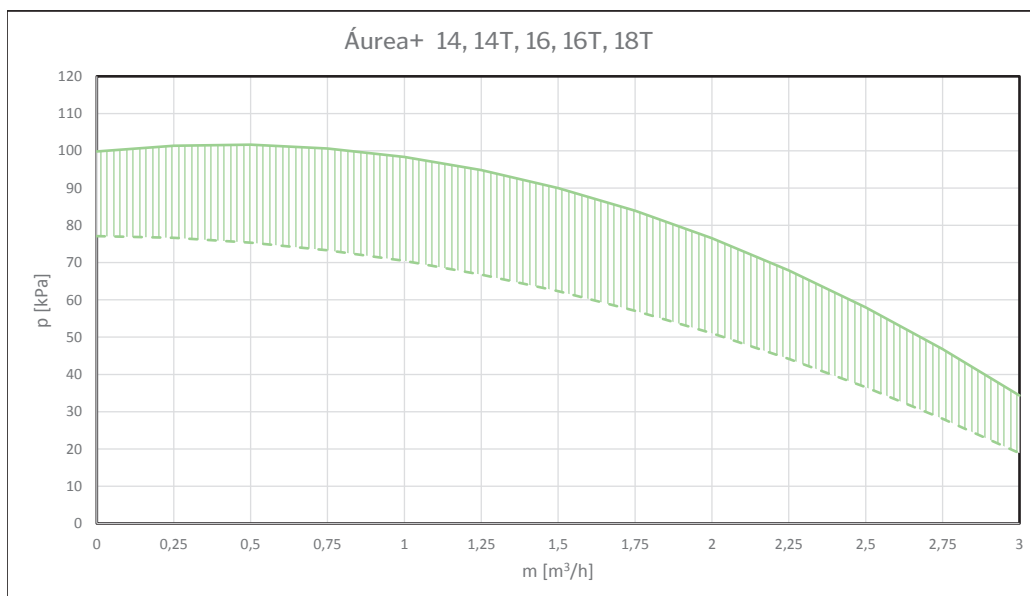
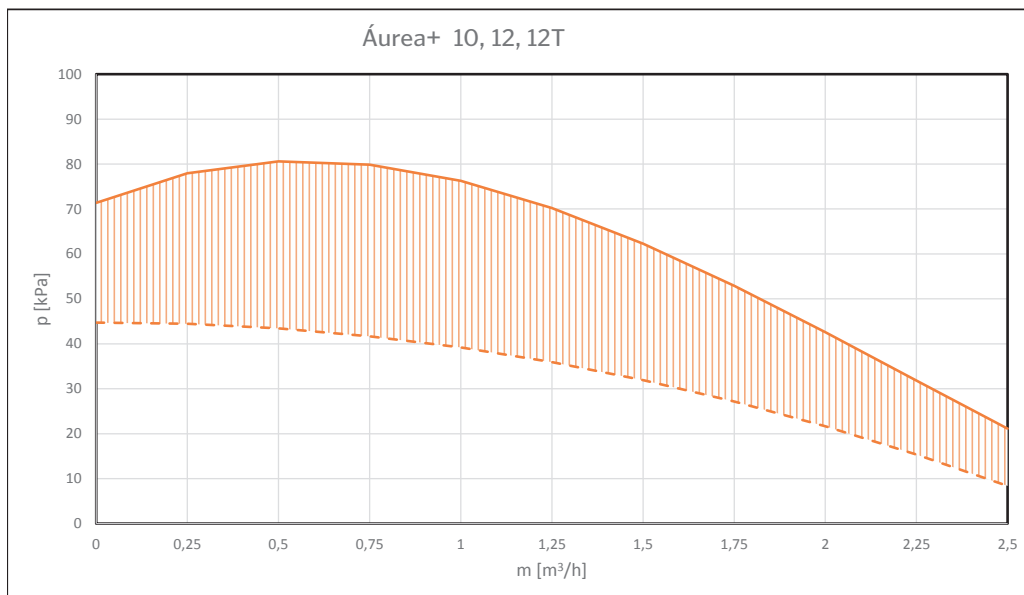
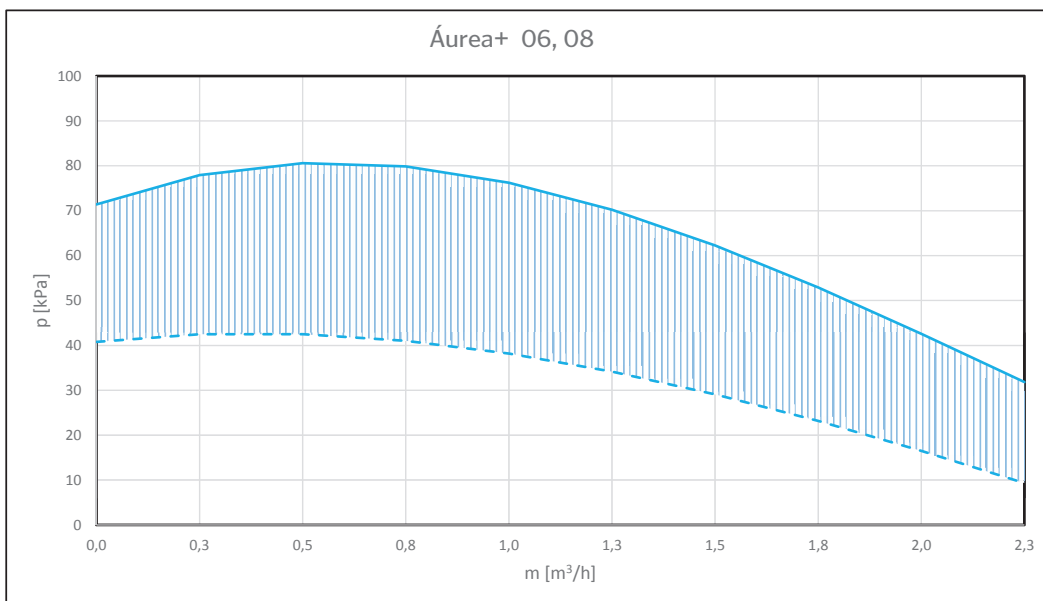

7. Nivel de ruido

Los niveles sonoros se refieren a las unidades a plena carga y en condiciones normales de prueba en modo calefacción, según lo provisionado por reglamento UE 813/2013 (temperatura b.s. (b.u.) aire externo = 7°C (6°C), temperatura agua entrada- salida = 47-55°C). La tolerancia sobre el valor del nivel de potencia acústica total es de 2 dB(A). El valor es determinado de acuerdo con la normativa EN 12102-1:2017, utilizada junto con UNI EN ISO 9614-2 que describe las modalidades de prueba con método intensimétrico. Los datos de presión sonora son valores calculados del nivel de potencia acústica utilizando la norma ISO 3744:2010, considerando que las unidades funcionan en lugares abiertos.

Modelo i-32V5	Nivel de potencia sonora por bandas de octava [dB(A)]						Nivel de potencia sonora Lw(A) [dB(A)]	Nivel de presión sonora 1m [dB(A)]	Nivel de presión sonora 10m [dB(A)]
	125 Hz	250 Hz	500 Hz	1000 Hz	2000 Hz	4000 Hz			
6	46,8	57,5	55,7	59,7	57,6	51,6	64	49,8	32,8
8	47	57,7	55,9	59,9	57,8	51,8	64	49,8	32,8
SL08	35	35	41	47,5	49	46,1	53	38,8	21,8
10	48,5	53,5	58,1	60,2	56,7	54,6	64	49,4	32,7
12/12T	48,8	53,8	58,4	60,5	57	54,9	65	50,4	33,7
SL12/SL12T	37,1	36	44,1	48,6	47,8	43,8	53	38,4	21,7
14/14T	52,4	63,1	61,8	63	57,6	55,2	68	52,7	36,6
16/16T	52,6	63,3	62	63,2	57,8	55,4	68	52,7	36,6
SL16/SL16T	39,1	36,1	44,7	48,5	44,9	42,6	53	37,7	21,6
18T	52,7	63,4	62,1	63,3	57,9	55,5	68	52,7	36,6

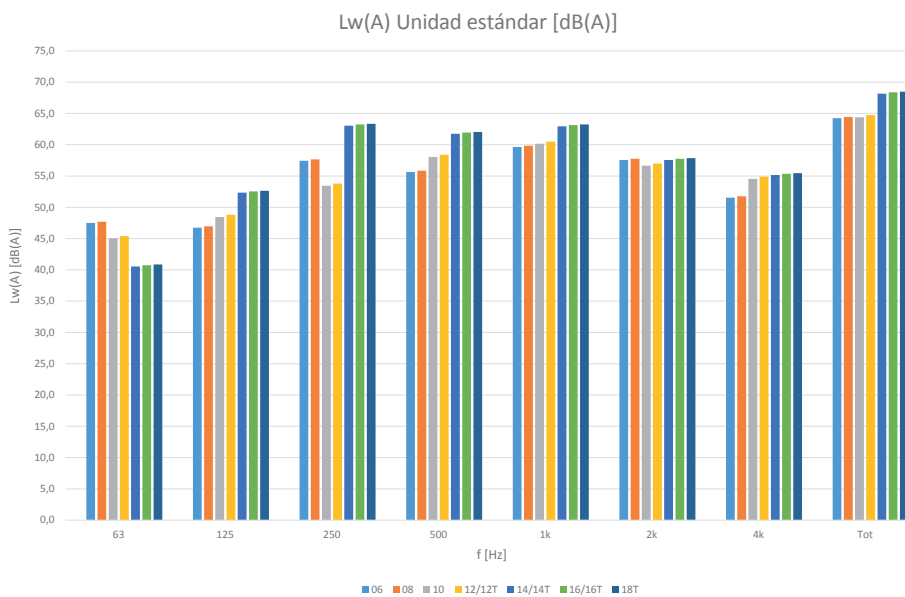

8. Límites de funcionamiento

8.1 Caudal del agua al evaporador

El caudal nominal de agua se refiere a un salto térmico entre la entrada y salida del evaporador de 5°C. La capacidad máxima admitida es aquella que presenta un salto térmico de 3°C mientras que la mínima es aquella con un salto térmico de 8°C a las condiciones nominales como se indica en la ficha técnica.

Caudales de agua insuficientes pueden causar temperaturas de evaporación demasiado bajas con la intervención de los órganos de seguridad y la detención de la unidad y, en algunos casos límite, con formación de hielo en el evaporador que provocan averías graves en el circuito frigorífico.

Para una mayor precisión adjuntamos a continuación una tabla que contiene los caudales mínimos que debe asegurarse al intercambiador de placas para garantizar el funcionamiento correcto según el modelo (nótese bien: el flujostato del agua sirve para evitar la falta de intervención de la sonda anticongelante a causa de la falta de flujo pero no garantiza el caudal mínimo de agua requerido para que funcione correctamente la unidad).

Modelo Áurea+	06	08	10	12	12T	14	14T	16	16T	18T
Caudal mínimo de agua para garantizar en modo refrigerador (condición (1) ficha técnica) [l/s]	0,15	0,17	0,23	0,25	0,25	0,34	0,34	0,34	0,34	0,41
Caudal máximo de agua para garantizar en modo refrigerador (condición (1) ficha técnica) [l/s]	0,40	0,46	0,60	0,68	0,68	0,92	0,92	0,92	0,92	1,10
Caudal de intervención del flujostato - flujo decreciente* [l/s]	0,117	0,117	0,153	0,153	0,153	0,153	0,153	0,262	0,262	0,262
	0,132	0,132	0,175	0,175	0,175	0,175	0,175	0,293	0,293	0,293

* Cuando el caudal desciende por debajo del límite indicado (caudal de intervención del flujostato - flujo decreciente) el flujostato señala la alarma, que podrá restablecerse solo al alcanzarse el caudal de intervención del flujostato - flujo creciente.

En una primera aproximación, y en ausencia de otros sistemas de detección, el caudal correcto para garantizar las mejores prestaciones de la unidad puede comprobarse, en correspondencia a la velocidad máxima del circulador, controlando con los manómetros la diferencia de presión entre el retorno y la entrada del agua en las conexiones hidráulicas externas de la unidad y asegurándose de que este valor sea igual o inferior a la altura útil indicada en las curvas que figuran en el apartado 6.2 para los respectivos modelos.

8.2 Producción de agua refrigerada (funcionamiento modo verano)

La temperatura mínima admitida en la salida del evaporador es de 5°C: para temperaturas más bajas contacte la Oficina Técnica. En este caso contacte nuestra oficina técnica para el estudio de factibilidad y la evaluación de las modificaciones a aportar según las necesidades. La temperatura máxima que puede ser mantenida a régimen en la salida del evaporador es de 25°C. Temperaturas superiores (hasta un máximo de 40°C) pueden ser toleradas en las fases transitorias y en las fases de puesta a régimen.

8.3 Producción de agua caliente (funcionamiento modo invierno)

Una vez que el sistema ha llegado a régimen, la temperatura de entrada del agua no debe descender por debajo de los 25°C: valores más bajos, no debidos a fases transitorias o de puesta a régimen, pueden causar anomalías al sistema con posibilidad de roturas del compresor. La temperatura máxima del agua en salida no debe superar los 60°C. A esta temperatura, la absorción eléctrica y las prestaciones en términos de COP están optimizadas si la temperatura exterior es superior a 5°C, aunque la unidad es capaz de trabajar a las temperaturas extremas que figuran en el envoltente.

Para temperaturas superiores a las indicadas, especialmente si se realizan en concomitancia con caudales de agua reducidos, se podrían presentar anomalías en el funcionamiento regular de la unidad, o en los casos más críticos podrían intervenir los dispositivos de seguridad.

8.4 Temperatura del aire ambiente y tabla resumen

Las unidades son diseñadas y construidas para trabajar en régimen de verano, con control de la condensación, con una temperatura del aire exterior comprendida entre -10°C y 46°C. En el funcionamiento con bomba de calor, el intervalo permitido de temperatura del aire exterior varía de -20°C a +45°C según la temperatura del agua en salida como se indica en la tabla siguiente.

15 48

Modalidad refrigerador de agua		
Temperatura ambiente	Mínima -10°C	Máxima +46°C
Temperatura del agua en salida	Mínima +5°C	Máxima +25°C
Modalidad bomba de calor		
Temperatura ambiente	Mínima -20°C	Máxima +30°C
Temperatura del agua en salida	Mínima +25°C	Máxima +60°C
Modalidad bomba de calor para agua caliente sanitaria		
Temperatura ambiente con agua a 39°C como máximo	Mínima -20°C	Máxima +40°C
Temperatura ambiente con agua a 55°C como máximo	Mínima -10°C	Máxima +35°C
Temperatura del agua en salida	Mínima +25°C	Máxima +60°C

8.5 Rango en calefacción y refrigeración

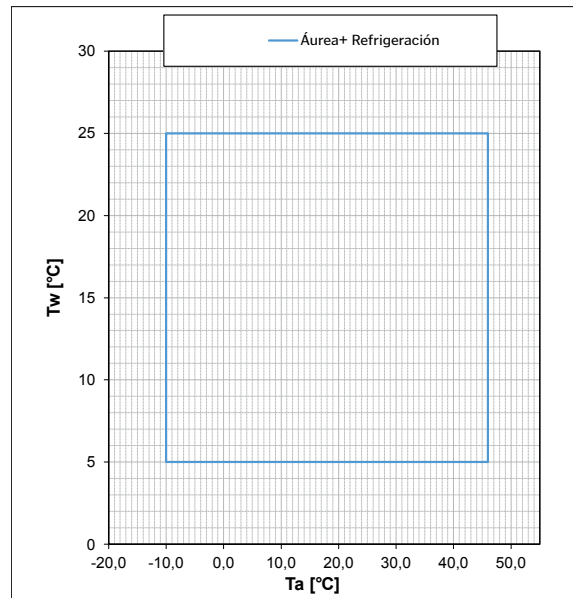
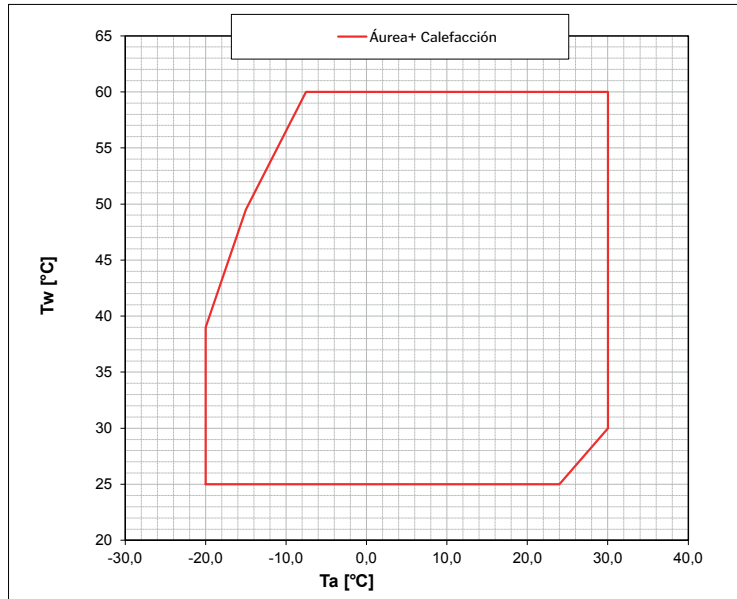

8.6 Rango en ACS

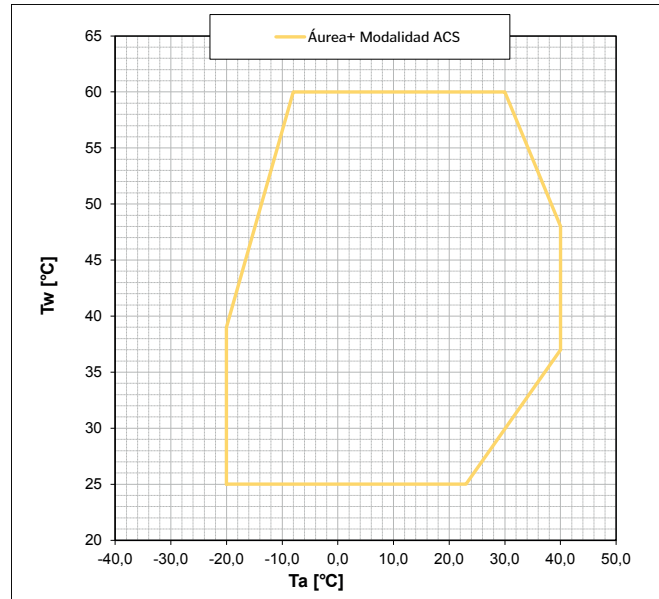

9. Tablas de rendimientos

Las tablas incluyen los valores de potencia térmica, potencia absorbida y COP para diferentes temperaturas del aire exterior. Los datos mencionados son indicativos y pueden estar sujetos a variación. Se entenderán referidos siempre a la potencia instantánea y son calculados para un salto térmico entrada/salida de 5°C, según la norma EN 14511:2018.

9.1 Calentamiento unidad versión estándar

CALENTAMIENTO																									
Modelo i-32V5	T aire exterior [°C]	Tout [°C]																							
		25			30			35			40			45			50			55			60		
		Potencia térmica [kW]	Potencia absorbida [kW]	COP [W/W]	Potencia térmica [kW]	Potencia absorbida [kW]	COP [W/W]	Potencia térmica [kW]	Potencia absorbida [kW]	COP [W/W]	Potencia térmica [kW]	Potencia absorbida [kW]	COP [W/W]	Potencia térmica [kW]	Potencia absorbida [kW]	COP [W/W]	Potencia térmica [kW]	Potencia absorbida [kW]	COP [W/W]	Potencia térmica [kW]	Potencia absorbida [kW]	COP [W/W]			
06	-15	5,88	1,95	3,02	5,82	2,13	2,74	5,85	2,33	2,51	5,84	2,56	2,28	5,91	2,72	2,17	-	-	-	-	-	-	-		
	-10	5,95	1,77	3,35	5,87	1,94	3,02	5,82	2,11	2,76	5,82	2,35	2,48	5,83	2,50	2,33	5,83	2,76	2,11	5,84	2,90	2,01	-		
	-7	5,96	1,67	3,57	5,92	1,84	3,22	6,00	2,10	2,86	5,86	2,19	2,67	5,85	2,39	2,44	5,89	2,62	2,25	5,84	2,87	2,03	5,79	3,12	1,85
	-2	5,95	1,45	4,10	5,89	1,64	3,60	5,92	1,84	3,22	5,77	1,97	2,93	5,86	2,20	2,67	5,78	2,36	2,45	5,76	2,65	2,17	5,75	2,94	1,95
	2	5,92	1,23	4,79	5,93	1,39	4,26	6,07	1,59	3,82	5,85	1,75	3,34	5,77	1,88	3,06	6,00	2,17	2,76	5,99	2,32	2,58	5,97	2,48	2,41
	7	6,21	1,05	5,93	6,13	1,19	5,14	6,08	1,35	4,51	6,04	1,53	3,93	5,88	1,66	3,54	6,07	1,93	3,15	6,03	2,14	2,82	5,99	2,35	2,55
	12	6,68	0,91	7,37	6,65	1,07	6,22	6,57	1,25	5,25	6,55	1,41	4,64	6,53	1,63	4,02	6,38	1,79	3,56	6,31	1,98	3,19	6,24	2,17	2,88
	15	6,57	0,84	7,80	6,54	1,00	6,52	6,59	1,19	5,56	6,47	1,36	4,77	6,47	1,54	4,20	6,32	1,71	3,70	6,26	1,90	3,29	6,19	2,09	2,96
	20	6,49	0,76	8,56	6,33	0,86	7,38	6,31	1,02	6,20	6,14	1,14	5,37	6,13	1,32	4,66	6,02	1,47	4,11	6,00	1,68	3,58	5,98	1,89	3,16
	25	-	-	-	6,48	0,79	8,18	6,33	0,87	7,26	6,24	1,05	5,96	6,18	1,19	5,17	6,06	1,34	4,51	6,08	1,54	3,95	6,11	1,74	3,51
30	-	-	-	6,54	0,73	9,00	6,57	0,78	8,38	6,45	0,91	7,05	6,38	1,10	5,80	6,39	1,28	4,98	6,29	1,41	4,47	6,19	1,53	4,04	
08	-15	6,50	2,18	2,98	6,49	2,39	2,72	6,48	2,60	2,49	6,48	2,79	2,32	6,44	2,94	2,19	-	-	-	-	-	-	-	-	
	-10	6,63	2,02	3,29	6,60	2,19	3,01	6,59	2,44	2,70	6,52	2,63	2,48	6,48	2,79	2,32	6,52	3,02	2,16	6,53	3,34	1,96	-	-	-
	-7	6,64	1,90	3,50	6,64	2,09	3,17	6,60	2,29	2,88	6,49	2,42	2,68	6,57	2,71	2,42	6,51	2,88	2,26	6,54	3,13	2,09	6,57	3,37	1,95
	-2	6,70	1,69	3,97	6,66	1,86	3,59	6,56	2,07	3,17	6,53	2,29	2,86	6,55	2,46	2,67	6,52	2,69	2,42	6,49	2,99	2,17	6,46	3,28	1,97
	2	6,70	1,42	4,73	6,74	1,62	4,17	6,61	1,77	3,72	6,59	1,96	3,37	6,58	2,13	3,08	6,60	2,35	2,81	6,67	2,63	2,53	6,75	2,92	2,31
	7	7,74	1,32	5,86	7,78	1,54	5,05	7,81	1,78	4,38	7,70	1,97	3,91	7,58	2,17	3,50	7,55	2,40	3,15	7,55	2,65	2,85	7,55	2,90	2,60
	12	8,27	1,17	7,10	8,27	1,37	6,04	8,16	1,56	5,22	8,09	1,78	4,55	7,98	1,97	4,05	7,87	2,20	3,57	7,79	2,45	3,18	7,70	2,69	2,86
	15	8,17	1,08	7,59	8,12	1,28	6,35	8,19	1,50	5,47	8,04	1,71	4,71	8,04	1,94	4,15	7,87	2,12	3,71	7,76	2,38	3,27	7,66	2,63	2,91
	20	7,99	0,94	8,47	7,91	1,12	7,04	7,88	1,34	5,88	7,66	1,53	5,02	7,66	1,71	4,47	7,70	1,97	3,92	7,54	2,15	3,50	7,37	2,34	3,15
	25	-	-	-	8,03	0,97	8,31	7,96	1,16	6,84	7,88	1,37	5,75	7,86	1,58	4,97	7,80	1,81	4,32	7,62	1,99	3,83	7,44	2,18	3,42
30	-	-	-	8,41	0,87	9,62	8,38	1,09	7,70	8,27	1,30	6,39	8,17	1,49	5,48	8,11	1,72	4,71	8,02	1,95	4,11	7,94	2,19	3,63	
10	-15	8,29	2,77	2,99	8,32	3,02	2,76	8,25	3,26	2,53	8,29	3,60	2,30	8,33	3,85	2,17	-	-	-	-	-	-	-	-	
	-10	8,33	2,52	3,30	8,22	2,72	3,03	8,22	2,99	2,75	8,19	3,28	2,50	8,17	3,53	2,31	8,22	3,86	2,13	8,11	4,05	2,00	-	-	-
	-7	8,41	2,38	3,54	8,42	2,65	3,18	8,30	2,86	2,90	8,35	3,18	2,63	8,23	3,38	2,44	8,25	3,69	2,23	8,26	4,00	2,06	8,28	4,31	1,92
	-2	8,63	2,16	3,99	8,52	2,38	3,58	8,56	2,68	3,19	8,51	2,94	2,89	8,40	3,21	2,61	8,35	3,52	2,37	8,31	3,82	2,18	8,28	4,12	2,01
	2	9,15	1,89	4,85	9,22	2,15	4,29	9,50	2,51	3,78	9,18	2,69	3,41	9,41	3,11	3,03	9,28	3,37	2,75	9,01	3,63	2,48	8,74	3,88	2,25
	7	10,2	1,75	5,84	10,2	2,02	5,04	10,1	2,28	4,43	10,0	2,58	3,89	9,76	2,80	3,48	9,79	3,17	3,09	9,73	3,50	2,78	9,67	3,83	2,53
	12	10,9	1,53	7,12	10,8	1,79	6,04	10,7	2,09	5,14	10,6	2,39	4,45	10,5	2,69	3,90	10,4	2,99	3,47	10,2	3,31	3,09	10,1	3,62	2,78
	15	11,0	1,44	7,58	10,9	1,72	6,32	10,7	2,00	5,36	10,6	2,29	4,64	10,5	2,59	4,07	10,4	2,91	3,58	10,2	3,21	3,20	10,1	3,50	2,88
	20	10,8	1,28	8,41	10,7	1,53	6,95	10,6	1,80	5,87	10,4	2,09	5,01	10,3	2,36	4,37	10,2	2,66	3,83	10,0	2,95	3,41	9,91	3,24	3,06
	25	-	-	-	10,6	1,30	8,16	10,5	1,59	6,61	10,4	1,84	5,65	10,2	2,09	4,89	10,1	2,38	4,23	9,92	2,68	3,70	9,78	2,99	3,27
30	-	-	-	11,1	1,28	8,69	11,0	1,46	7,54	10,9	1,74	6,22	10,7	2,02	5,30	10,6	2,33	4,55	10,4	2,58	4,03	10,2	2,83	3,60	

CALENTAMIENTO																										
Modelo	T aire exterior [°C]	Tout [°C]																								
		25			30			35			40			45			50			55			60			
		Potencia térmica [kW]	Potencia absorbida [kW]	COP [W/W]	Potencia térmica [kW]	Potencia absorbida [kW]	COP [W/W]	Potencia térmica [kW]	Potencia absorbida [kW]	COP [W/W]	Potencia térmica [kW]	Potencia absorbida [kW]	COP [W/W]	Potencia térmica [kW]	Potencia absorbida [kW]	COP [W/W]	Potencia térmica [kW]	Potencia absorbida [kW]	COP [W/W]	Potencia térmica [kW]	Potencia absorbida [kW]	COP [W/W]	Potencia térmica [kW]	Potencia absorbida [kW]	COP [W/W]	
12 12T	-15	8,98	3,06	2,93	9,01	3,36	2,68	8,94	3,63	2,47	8,97	3,92	2,29	9,03	4,25	2,12	-	-	-	-	-	-	-	-	-	-
	-10	8,95	2,76	3,25	8,93	3,07	2,91	8,86	3,29	2,70	8,92	3,65	2,44	8,83	3,88	2,27	8,71	4,12	2,11	8,85	4,52	1,96	-	-	-	-
	-7	9,01	2,59	3,47	8,93	2,83	3,15	8,90	3,12	2,85	8,85	3,39	2,61	8,91	3,73	2,39	8,75	3,96	2,21	8,85	4,34	2,04	8,95	4,72	1,90	-
	-2	9,54	2,43	3,92	9,50	2,73	3,48	9,40	2,98	3,16	9,45	3,41	2,77	9,25	3,55	2,61	9,19	3,90	2,36	9,15	4,18	2,19	9,10	4,47	2,04	-
	2	10,2	2,20	4,66	10,2	2,44	4,17	10,3	2,78	3,71	10,4	3,12	3,33	10,4	3,45	3,02	10,1	3,65	2,75	10,2	4,09	2,49	10,3	4,52	2,28	-
	7	12,0	2,13	5,63	11,9	2,40	4,95	11,8	2,73	4,32	11,7	3,03	3,87	11,5	3,33	3,44	11,5	3,69	3,11	11,4	4,10	2,78	11,3	4,50	2,50	-
	12	12,5	1,75	7,12	12,4	2,07	5,99	12,3	2,38	5,15	12,1	2,70	4,48	12,0	3,04	3,94	11,8	3,40	3,48	11,7	3,72	3,14	11,5	4,04	2,85	-
	15	12,1	1,60	7,56	12,0	1,89	6,36	11,9	2,19	5,43	11,8	2,50	4,72	11,7	2,82	4,13	11,5	3,15	3,66	11,3	3,48	3,26	11,2	3,81	2,93	-
	20	11,1	1,28	8,63	10,9	1,54	7,11	10,8	1,79	6,04	10,7	2,05	5,23	10,6	2,35	4,50	10,4	2,63	3,97	10,3	2,92	3,53	10,2	3,21	3,17	-
	25	-	-	-	10,7	1,26	8,53	10,6	1,51	7,01	10,5	1,77	5,89	10,3	2,02	5,10	10,2	2,30	4,41	10,0	2,58	3,88	9,87	2,85	3,46	-
30	-	-	-	11,2	1,22	9,19	11,1	1,39	7,96	10,9	1,66	6,59	10,8	1,92	5,60	10,7	2,23	4,79	10,5	2,46	4,27	10,3	2,68	3,84	-	
14 14T	-15	10,9	3,72	2,92	10,8	4,05	2,66	10,8	4,37	2,47	10,8	4,78	2,25	10,8	5,29	2,05	-	-	-	-	-	-	-	-	-	-
	-10	10,7	3,23	3,31	10,7	3,55	3,00	10,6	3,90	2,73	10,7	4,27	2,49	10,5	4,55	2,31	10,5	4,93	2,13	10,3	5,12	2,01	-	-	-	-
	-7	10,9	3,01	3,62	10,8	3,31	3,26	10,7	3,63	2,95	10,7	4,00	2,68	10,7	4,36	2,44	10,7	4,83	2,21	10,6	5,05	2,09	10,5	5,28	1,99	-
	-2	11,2	2,65	4,25	11,5	3,08	3,72	11,4	3,41	3,34	11,3	3,73	3,02	11,2	4,08	2,74	11,1	4,43	2,51	11,0	4,72	2,33	10,9	5,01	2,17	-
	2	12,4	2,41	5,16	12,5	2,81	4,46	13,0	3,24	4,02	12,5	3,46	3,62	12,7	3,92	3,24	12,4	4,21	2,95	12,4	4,57	2,71	12,4	4,93	2,52	-
	7	14,3	2,24	6,36	14,1	2,56	5,51	14,1	2,91	4,85	13,9	3,23	4,30	13,6	3,55	3,82	13,6	4,00	3,41	13,4	4,35	3,09	13,3	4,70	2,82	-
	12	15,0	1,83	8,20	14,9	2,18	6,83	14,7	2,48	5,94	14,6	2,83	5,15	14,4	3,19	4,52	14,1	3,53	4,00	14,0	3,92	3,56	13,8	4,30	3,20	-
	15	15,0	1,69	8,85	14,8	1,99	7,44	14,7	2,33	6,31	14,5	2,66	5,47	14,4	3,00	4,80	14,0	3,32	4,23	14,0	3,70	3,77	13,9	4,09	3,40	-
	20	14,9	1,42	10,5	14,7	1,70	8,66	14,6	2,01	7,25	14,4	2,32	6,19	14,4	2,64	5,44	14,0	2,92	4,80	14,1	3,32	4,24	14,1	3,72	3,80	-
	25	-	-	-	15,0	1,40	10,7	15,0	1,71	8,75	14,7	1,99	7,38	14,5	2,28	6,36	14,5	2,63	5,51	14,1	2,90	4,87	13,8	3,17	4,34	-
30	-	-	-	16,0	1,26	12,7	15,9	1,57	10,1	15,5	1,86	8,33	15,3	2,18	7,02	15,1	2,52	6,02	14,8	2,84	5,23	14,5	3,16	4,60	-	
16 16T	-15	10,3	3,62	2,84	10,2	4,00	2,56	10,2	4,33	2,36	10,2	4,62	2,20	10,8	5,32	2,03	-	-	-	-	-	-	-	-	-	-
	-10	11,9	3,71	3,20	11,8	4,07	2,91	11,8	4,42	2,67	11,8	4,82	2,44	11,6	5,15	2,25	11,6	5,56	2,09	11,3	5,88	1,92	-	-	-	-
	-7	12,3	3,56	3,45	12,2	3,90	3,13	12,0	4,20	2,86	12,0	4,61	2,60	11,9	4,86	2,44	11,8	5,33	2,21	11,8	5,75	2,05	11,8	6,18	1,91	-
	-2	12,7	3,18	3,99	12,9	3,57	3,61	12,8	3,97	3,23	12,7	4,30	2,94	12,6	4,68	2,68	12,5	5,07	2,45	12,4	5,51	2,25	12,3	5,96	2,07	-
	2	14,0	2,90	4,83	14,2	3,29	4,30	14,1	3,62	3,88	14,0	4,02	3,49	14,4	4,59	3,13	14,1	4,91	2,87	14,2	5,44	2,60	14,2	5,97	2,38	-
	7	16,6	2,74	6,05	16,4	3,09	5,30	16,3	3,49	4,67	16,1	3,90	4,13	15,8	4,24	3,72	15,8	4,77	3,32	15,6	5,18	3,02	15,4	5,60	2,75	-
	12	16,4	2,08	7,91	16,3	2,45	6,65	16,1	2,79	5,77	16,0	3,18	5,02	15,8	3,57	4,43	15,5	3,94	3,93	15,3	4,35	3,51	15,1	4,77	3,16	-
	15	17,0	1,99	8,54	16,8	2,34	7,18	16,7	2,71	6,14	16,5	3,10	5,32	16,3	3,50	4,67	15,9	3,86	4,13	15,9	4,30	3,69	15,8	4,74	3,33	-
	20	16,9	1,70	9,95	16,8	2,03	8,26	16,6	2,37	7,00	16,4	2,72	6,02	16,3	3,11	5,25	16,0	3,43	4,65	16,0	3,89	4,12	16,1	4,34	3,71	-
	25	-	-	-	17,1	1,67	10,2	17,0	2,02	8,41	16,8	2,36	7,10	16,5	2,70	6,12	16,5	3,09	5,33	16,1	3,42	4,70	15,7	3,74	4,18	-
30	-	-	-	18,8	1,55	12,1	18,6	1,93	9,66	18,2	2,28	7,99	18,0	2,68	6,74	17,8	3,08	5,78	17,5	3,47	5,02	17,1	3,87	4,42	-	
18T	-15	11,7	4,05	2,89	11,8	4,49	2,63	11,8	4,90	2,41	11,8	5,26	2,25	12,1	5,79	2,08	-	-	-	-	-	-	-	-	-	-
	-10	12,2	3,82	3,19	12,2	4,18	2,91	12,3	4,62	2,66	11,8	4,79	2,47	12,0	5,31	2,26	12,1	5,76	2,10	11,4	6,05	1,88	-	-	-	-
	-7	12,9	3,77	3,43	12,5	4,03	3,11	12,6	4,46	2,83	12,4	4,77	2,60	12,5	5,26	2,37	12,3	5,58	2,20	12,3	6,04	2,04	12,3	6,49	1,90	-
	-2	13,8	3,58	3,85	13,5	3,86	3,49	13,6	4,32	3,15	13,4	4,68	2,87	13,4	5,09	2,62	13,3	5,57	2,38	13,1	5,96	2,21	13,0	6,35	2,05	-
	2	14,9	3,21	4,66	14,7	3,53	4,17	15,1	3,97	3,81	15,0	4,45	3,37	14,9	4,89	3,05	14,6	5,31	2,76	14,7	5,60	2,63	14,8	5,89	2,52	-
	7	18,1	3,23	5,62	18,0	3,65	4,94	17,9	4,07	4,40	17,6	4,52	3,91	17,3	4,92	3,52	17,3	5,45	3,18	17,3	5,99	2,88	17,2	6,53	2,63	-
	12	18,7	2,62	7,13	18,5	3,03	6,10	18,3	3,45	5,29	18,1	3,89	4,65	17,7	4,27	4,14	17,6	4,76	3,69	17,3	5,24	3,31	17,1	5,73	2,98	-
	15	18,3	2,39	7,67	18,2	2,78	6,55	18,0	3,21	5,60	17,8	3,62	4,92	17,6	4,06	4,33	17,2	4,46	3,86	17,1	4,96	3,45	17,0	5,46	3,12	-
	20	17,6	1,98	8,91	17,4	2,34	7,46	17,3	2,73	6,31	17,0	3,11	5,48	16,8	3,49	4,82	16,4	3,83	4,27	16,4	4,33	3,79	16,5	4,83	3,42	-
	25	-	-	-	17,5	1,94	8,98	17,3	2,32	7,44	17,1	2,66	6,41	16,8	3,07	5,49	16,6	3,44	4,81	16,3	3,82	4,27	16,1	4,21	3,82	-
30	-	-	-	18,5	1,81	10,2	18,3	2,13	8,59	18,0	2,50	7,22	17,8	2,89	6,18	17,6	3,30	5,33	17,4	3,65	4,76	17,1	3,99	4,29	-	

9.2 Enfriamiento

ENFRIAMIENTO																			
Modelo i-32V5	T aire exterior [°C]	Tout [°C]																	
		5			7			10			12			15			18		
		Potencia frigorífica [kW]	Potencia absorbida [kW]	EER [W/W]	Potencia frigorífica [kW]	Potencia absorbida [kW]	EER [W/W]	Potencia frigorífica [kW]	Potencia absorbida [kW]	EER [W/W]	Potencia frigorífica [kW]	Potencia absorbida [kW]	EER [W/W]	Potencia frigorífica [kW]	Potencia absorbida [kW]	EER [W/W]	Potencia frigorífica [kW]	Potencia absorbida [kW]	EER [W/W]
06	20	4,91	1,00	4,90	5,26	1,02	5,13	5,80	1,00	5,80	6,23	0,94	6,63	6,88	0,85	8,09	7,32	0,84	8,71
	25	4,92	1,20	4,10	5,26	1,20	4,40	5,82	1,23	4,75	6,13	1,14	5,38	6,59	1,01	6,52	7,04	0,99	7,11
	30	4,86	1,39	3,49	5,19	1,41	3,69	5,75	1,43	4,03	5,99	1,32	4,55	6,34	1,15	5,51	6,76	1,15	5,88
	35	4,70	1,58	2,98	5,02	1,60	3,14	5,55	1,63	3,40	5,64	1,49	3,79	5,78	1,28	4,54	6,18	1,28	4,82
	40	4,42	1,72	2,57	4,72	1,76	2,69	5,23	1,79	2,92	5,32	1,65	3,23	5,46	1,43	3,82	5,83	1,44	4,05
08 / SL08	45	4,14	1,86	2,22	4,42	1,90	2,32	4,90	1,96	2,51	4,99	1,80	2,77	5,13	1,57	3,27	5,48	1,59	3,45
	20	6,16	1,34	4,62	6,58	1,34	4,91	7,26	1,34	5,43	7,43	1,22	6,09	7,68	1,05	7,34	8,24	1,04	7,90
	25	6,17	1,56	3,96	6,59	1,59	4,15	7,28	1,60	4,55	7,42	1,47	5,06	7,62	1,27	6,02	8,19	1,30	6,33
	30	6,02	1,78	3,39	6,43	1,81	3,55	7,08	1,85	3,82	7,24	1,71	4,23	7,49	1,51	4,97	8,00	1,53	5,24
	35	5,61	1,97	2,86	6,08	1,99	3,05	6,71	2,04	3,28	6,92	1,92	3,60	7,25	1,74	4,17	7,72	1,76	4,38
10	40	5,33	2,14	2,50	5,71	2,18	2,62	6,26	2,24	2,80	6,49	2,11	3,07	6,84	1,93	3,54	7,29	1,95	3,73
	45	5,03	2,30	2,19	5,36	2,35	2,28	5,91	2,42	2,44	6,12	2,30	2,66	6,42	2,11	3,05	6,85	2,14	3,20
	20	7,20	1,48	4,86	7,79	1,50	5,20	8,61	1,47	5,85	8,74	1,37	6,36	8,93	1,23	7,29	9,78	1,22	8,00
	25	7,49	1,86	4,04	7,83	1,76	4,46	8,82	1,86	4,73	8,88	1,74	5,11	8,97	1,55	5,79	9,87	1,52	6,49
	30	7,21	2,13	3,39	7,78	2,10	3,71	8,72	2,17	4,02	8,85	2,05	4,32	9,06	1,86	4,86	9,78	1,83	5,35
12 / SL12 / 12T / SL12T	35	7,03	2,37	2,97	7,53	2,39	3,15	8,25	2,42	3,41	8,42	2,31	3,64	8,67	2,14	4,05	9,50	2,15	4,41
	40	6,78	2,61	2,59	7,22	2,64	2,73	7,93	2,69	2,95	8,07	2,57	3,14	8,28	2,40	3,45	8,97	2,43	3,70
	45	6,28	2,86	2,19	6,77	2,89	2,34	7,47	2,95	2,54	7,62	2,83	2,70	7,86	2,65	2,97	8,44	2,68	3,15
	20	8,60	1,89	4,54	9,17	1,85	4,96	10,1	1,84	5,48	10,3	1,71	5,99	10,6	1,53	6,91	11,6	1,54	7,56
	25	8,35	2,09	3,99	8,97	2,14	4,20	10,0	2,16	4,65	10,3	2,05	5,01	10,7	1,89	5,64	11,7	1,89	6,20
14 / 14T	30	8,30	2,43	3,42	8,80	2,41	3,66	9,79	2,49	3,94	10,1	2,37	4,26	10,5	2,19	4,80	11,5	2,21	5,19
	35	7,78	2,74	2,84	8,51	2,79	3,05	9,60	2,86	3,36	10,1	2,82	3,57	10,7	2,75	3,90	11,6	2,79	4,16
	40	7,62	3,02	2,52	8,17	3,07	2,66	8,99	3,15	2,85	9,45	3,11	3,03	10,1	3,06	3,32	10,9	3,10	3,51
	45	7,21	3,29	2,19	7,52	3,33	2,26	8,34	3,42	2,44	8,79	3,39	2,59	9,46	3,35	2,82	10,3	3,41	3,01
	20	10,4	2,02	5,14	11,3	2,05	5,53	12,3	2,02	6,08	13,1	1,87	7,04	14,4	1,64	8,81	15,6	1,61	9,71
16 / SL16 / 16T / SL16T	25	10,8	2,51	4,30	11,6	2,51	4,62	12,7	2,55	5,01	13,3	2,30	5,76	14,0	1,93	7,26	15,1	1,89	7,98
	30	11,2	3,07	3,65	12,0	3,19	3,77	13,1	3,23	4,05	13,3	2,85	4,69	13,7	2,27	6,05	14,8	2,26	6,53
	35	10,9	3,48	3,13	11,5	3,53	3,25	12,8	3,59	3,56	12,9	3,19	4,04	13,1	2,58	5,06	14,0	2,59	5,40
	40	10,3	3,80	2,70	10,9	3,88	2,82	11,9	3,96	3,02	12,1	3,53	3,43	12,4	2,89	4,28	13,3	2,91	4,55
	45	9,58	4,12	2,32	10,2	4,20	2,43	11,2	4,30	2,61	11,3	3,86	2,94	11,5	3,19	3,61	12,4	3,23	3,86
18T	20	12,1	2,42	5,02	12,9	2,38	5,39	14,1	2,34	6,03	14,5	2,12	6,83	15,1	1,80	8,40	16,2	1,75	9,26
	25	12,1	2,86	4,24	12,9	2,83	4,56	14,3	2,90	4,93	14,5	2,61	5,58	14,9	2,17	6,87	16,0	2,12	7,54
	30	12,8	3,60	3,55	13,6	3,62	3,75	15,0	3,65	4,11	14,9	3,23	4,62	14,7	2,59	5,69	16,0	2,60	6,16
	35	12,9	4,32	2,98	13,8	4,38	3,15	15,1	4,49	3,35	14,9	3,94	3,79	14,8	3,11	4,75	15,8	3,15	5,02
	40	12,2	4,70	2,59	13,1	4,80	2,73	14,2	4,91	2,90	14,1	4,33	3,26	14,0	3,47	4,02	15,0	3,50	4,28
18T	45	11,4	5,07	2,26	12,2	5,17	2,37	13,6	5,34	2,54	13,3	4,72	2,82	13,0	3,80	3,42	14,0	3,86	3,64
	20	13,4	2,68	5,00	14,2	2,72	5,23	15,6	2,72	5,75	15,8	2,42	6,51	16,0	1,98	8,09	17,4	1,99	8,73
	25	13,7	3,30	4,15	14,8	3,41	4,35	16,2	3,38	4,80	16,2	3,03	5,34	16,2	2,52	6,42	17,5	2,49	7,04
	30	14,1	4,00	3,52	15,0	4,11	3,65	16,3	4,00	4,07	16,2	3,58	4,51	16,0	2,95	5,42	17,3	2,99	5,80
	35	14,3	4,81	2,96	15,0	4,88	3,08	16,7	5,01	3,33	16,3	4,43	3,69	15,9	3,56	4,46	17,1	3,59	4,76
18T	40	13,4	5,21	2,57	14,3	5,32	2,69	15,8	5,47	2,88	15,4	4,86	3,16	14,8	3,94	3,76	16,2	4,00	4,05
	45	12,6	5,63	2,25	13,4	5,73	2,33	14,8	5,92	2,50	14,5	5,28	2,75	14,0	4,33	3,25	15,2	4,40	3,45

9.3 ACS

Las tablas indican los valores de potencia térmica, potencia absorbida y COP para temperaturas del aire exterior durante el verano para agua técnica a 45 / 50 / 55°C a efectos de la producción de agua caliente sanitaria. Los datos mencionados son indicativos y pueden estar sujetos a variación. Se entienden referidos siempre a la potencia instantánea.

CALENTAMIENTO										
Modelo i-32V5	T aire exterior [°C]	Tout [°C]								
		45			50			55		
		Potencia térmica [kW]	Potencia absorbida [kW]	COP [W/W]	Potencia térmica [kW]	Potencia absorbida [kW]	COP [W/W]	Potencia térmica [kW]	Potencia absorbida [kW]	COP [W/W]
06	20	6,13	1,33	4,61	6,04	1,49	4,04	5,95	1,66	3,59
	25	6,19	1,20	5,16	6,11	1,36	4,48	6,01	1,52	3,94
	30	6,39	1,12	5,70	6,34	1,29	4,90	6,23	1,47	4,25
	35	6,58	1,05	6,27	6,45	1,21	5,34	-	-	-
08 SL08	20	7,66	1,71	4,47	7,58	1,94	3,91	7,50	2,15	3,49
	25	7,76	1,55	4,99	7,73	1,76	4,40	7,60	2,02	3,76
	30	8,17	1,50	5,46	8,10	1,72	4,71	8,03	1,94	4,14
	35	8,55	1,44	5,93	8,43	1,65	5,12	-	-	-
10 10T	20	10,3	2,35	4,36	10,1	2,64	3,83	9,98	2,96	3,37
	25	10,2	2,10	4,84	10,0	2,37	4,24	9,87	2,67	3,70
	30	10,6	2,02	5,25	10,4	2,28	4,55	10,3	2,59	3,96
	35	11,1	1,92	5,78	11,0	2,21	4,97	-	-	-
12 SL12 12T SL12T	20	10,6	2,35	4,50	10,4	2,62	3,97	10,3	2,92	3,52
	25	10,3	2,03	5,08	10,2	2,27	4,46	9,99	2,58	3,87
	30	10,7	1,93	5,56	10,5	2,18	4,82	10,4	2,46	4,22
	35	11,3	1,82	6,17	11,1	2,11	5,25	-	-	-
14 14T	20	14,2	2,61	5,46	14,1	2,93	4,80	13,9	3,25	4,27
	25	14,5	2,27	6,37	14,3	2,57	5,55	14,0	2,86	4,90
	30	15,5	2,06	7,51	15,1	2,38	6,33	14,8	2,69	5,52
	35	16,2	1,90	8,51	15,9	2,21	7,19	-	-	-
16 SL16 16T SL16T	20	14,9	2,79	5,35	14,8	3,13	4,72	14,6	3,48	4,19
	25	14,7	2,31	6,39	14,5	2,64	5,50	14,3	2,94	4,86
	30	15,8	2,18	7,23	15,4	2,46	6,27	15,2	2,76	5,50
	35	16,6	1,98	8,35	16,3	2,25	7,23	-	-	-
18T	20	17,0	3,53	4,82	16,6	3,89	4,26	16,5	4,32	3,81
	25	16,9	3,06	5,54	16,6	3,42	4,86	16,3	3,81	4,28
	30	17,9	2,88	6,20	17,6	3,26	5,39	17,3	3,63	4,76
	35	18,8	2,72	6,93	18,6	3,14	5,94	-	-	-

10. Datos para la certificación energética de los edificios según UNI/TS 11300-4 para bombas de calor

Se incluyen los datos integrativos de las bombas de calor Áurea+ para el cálculo de las prestaciones energéticas de los edificios, según la norma UNI/TS 11300 parte 4.

A continuación se ilustran los tamaños característicos que se suministrarán para cada modelo.

T_{design}	Temperatura de proyecto (para el clima A – promedio, definido por la norma UNI EN 14825 igual a -10°C)
A, B, C, D	Condiciones de ejercicio de referencia para la evaluación de las prestaciones según la norma UNI EN 14825
T_{aire}	Temperatura del aire exterior de referencia
T_{agua}	Temperatura de impulsión del agua para la calefacción
PLR	<i>Partial Load Ratio</i> - factor de carga climático
DC	<i>Declared Capacity</i> - potencia de la bomba de calor en las condiciones de ejercicio A, B, C, D
COP_{DC}	COP de la bomba de calor referido en las condiciones nominales CC
COP_{PL}	COP de la bomba de calor en las condiciones de parcialización definidas por la norma UNI EN 14825

Modelo Áurea+06

Límites de funcionamiento

Fuente FRÍA		AIRE EXTERIOR	
Temperatura de funcionamiento (cut-off)		Mín.	-20°C
		Máx.	30°C
Fuente CALIENTE		AGUA	
Temperatura de funcionamiento (cut-off)		Mín.	25°C
		Máx.	60°C

Potencia térmica útil/COP en condiciones nominales con aportación deshielo

	A T_{bival}	B	C	D
Temperatura de referencia	-7°C	2°C	7°C	12°C
PLR ($T_{des} = -10^{\circ}\text{C}$)	88%	54%	35%	15%
Potencia DC a plena carga	5,94	6,14	6,13	6,43
COP con carga parcial	2,82	3,85	4,76	5,19
COP a plena carga	2,82	3,89	4,90	5,74
CR	1	0,59	0,39	0,16
Factor corrector Fp	1	0,99	0,97	0,9

Modelo Áurea+08

Límites de funcionamiento

Fuente FRÍA		AIRE EXTERIOR	
Temperatura de funcionamiento (cut-off)		Mín.	-20°C
		Máx.	35°C
Fuente CALIENTE		AGUA	
Temperatura de funcionamiento (cut-off)		Mín.	25°C
		Máx.	60°C

Potencia térmica útil/COP en condiciones nominales con aportación deshielo

	A T _{bival}	B	C	D
Temperatura de referencia	-7°C	2°C	7°C	12°C
PLR (T _{des} = -10°C)	88%	54%	35%	15%
Potencia DC a plena carga	5,94	6,14	6,13	6,43
COP con carga parcial	2,82	3,85	4,76	5,19
COP a plena carga	2,82	3,89	4,90	5,74
CR	1	0,59	0,39	0,16
Factor corrector Fp	1	0,99	0,97	0,9

Modelo Áurea+10

Límites de funcionamiento

Fuente FRÍA		AIRE EXTERIOR	
Temperatura de funcionamiento (cut-off)		Mín.	-20°C
		Máx.	30°C
Fuente CALIENTE		AGUA	
Temperatura de funcionamiento (cut-off)		Mín.	25°C
		Máx.	60°C

Datos de rendimiento medidos en condiciones de carga parcial, según la norma UNI/TS 11300-4

	A T _{bival}	B	C	D
Temperatura de referencia	-7°C	2°C	7°C	12°C
PLR (T _{des} = -10°C)	88%	54%	35%	15%
Potencia DC a plena carga	8,33	9,50	10,1	10,7
COP con carga parcial	2,93	4,07	4,21	5,00
COP a plena carga	2,93	3,78	4,43	5,14
CR	1	1,00	0,78	0,30
Factor corrector Fp	1	1,08	0,95	0,97

Límites de funcionamiento

Fuente FRÍA		AIRE EXTERIOR	
Temperatura de funcionamiento (cut-off)		Mín.	-20°C
		Máx.	30°C
Fuente CALIENTE		AGUA	
Temperatura de funcionamiento (cut-off)		Mín.	25°C
		Máx.	60°C

Datos de rendimiento medidos en condiciones de carga parcial, según la norma UNI/TS 11300-4

	A T_{bival}	B	C	D
Temperatura de referencia	-7°C	2°C	7°C	12°C
PLR ($T_{des} = -10°C$)	88%	54%	35%	15%
Potencia DC a plena carga	8,33	9,50	10,1	10,7
COP con carga parcial	2,93	4,07	4,21	5,00
COP a plena carga	2,93	3,78	4,43	5,14
CR	1	1,00	0,78	0,30
Factor corrector Fp	1	1,08	0,95	0,97

Límites de funcionamiento

Fuente FRÍA		AIRE EXTERIOR	
Temperatura de funcionamiento (cut-off)		Mín.	-20°C
		Máx.	30°C
Fuente CALIENTE		AGUA	
Temperatura de funcionamiento (cut-off)		Mín.	25°C
		Máx.	60°C

Datos de rendimiento medidos en condiciones de carga parcial, según la norma UNI/TS 11300-4

	A T_{bival}	B	C	D
Temperatura de referencia	-7°C	2°C	7°C	12°C
PLR ($T_{des} = -10°C$)	88%	54%	35%	15%
Potencia DC a plena carga	10,7	13,0	14,1	14,7
COP con carga parcial	2,98	3,87	4,13	4,84
COP a plena carga	2,98	4,02	4,85	5,94
CR	1	1,00	0,73	0,28
Factor corrector Fp	1	0,96	0,85	0,82

Modelo Áurea+16 y Áurea+16T

Límites de funcionamiento

Fuente FRÍA:		AIRE EXTERIOR	
Temperatura de funcionamiento (cut-off)		Mín.	-20°C
		Máx.	30°C
Fuente CALIENTE		AGUA	
Temperatura de funcionamiento (cut-off)		Mín.	25°C
		Máx.	60°C

Datos de rendimiento medidos en condiciones de carga parcial, según la norma UNI/TS 11300-4

	A T _{bival}	B	C	D
Temperatura de referencia	-7°C	2°C	7°C	12°C
PLR (T _{des} = -10°C)	88%	54%	35%	15%
Potencia DC a plena carga	12,0	14,1	16,3	16,1
COP con carga parcial	2,88	3,93	4,05	4,94
COP a plena carga	2,88	3,88	4,67	5,77
CR	1	1,00	0,76	0,29
Factor corrector Fp	1	1,01	0,87	0,86

Modelo Áurea+18T

Límites de funcionamiento

Fuente FRÍA		AIRE EXTERIOR	
Temperatura de funcionamiento (cut-off)		Mín.	-20°C
		Máx.	30°C
Fuente CALIENTE		AGUA	
Temperatura de funcionamiento (cut-off)		Mín.	25°C
		Máx.	60°C

Datos de rendimiento medidos en condiciones de carga parcial, según la norma UNI/TS 11300-4

	A T _{bival}	B	C	D
Temperatura de referencia	-7°C	2°C	7°C	12°C
PLR (T _{des} = -10°C)	88%	54%	35%	15%
Potencia DC a plena carga	12,8	15,1	17,9	18,3
COP con carga parcial	2,83	3,99	4,03	4,85
COP a plena carga	2,83	3,81	4,40	5,29
CR	1	1,00	0,89	0,34
Factor corrector Fp	1	1,05	0,92	0,92

10.1 Valores de EER para el cálculo de las prestaciones energéticas de los edificios, según la norma UNI/TS parte 11300-3

Se mencionan los valores de los coeficientes EER en condiciones de carga parcial para las bombas de calor reversibles Áurea+. A continuación se ilustran las condiciones de referencia de carga parcial especificadas por la normativa UNI/TS 11300-3 para refrigeradores y bombas de calor reversibles de aire-agua. Se suministran los EER también para los factores de carga inferiores del 25%.

Prueba	Factor de carga	Temperatura con bulbo seco del aire exterior	Temperatura del agua refrigerada en entrada/salida de los ventilosconvectores
1	100%	35	12/7
2	75%	30	*)/7
3	50%	25	*)/7
4	25%	20	*)/7

*) Temperatura determinada por el caudal de agua a plena carga

Modelo Áurea+06

Áurea+06			
Temperatura del bulbo seco del aire exterior [°C]	Factor de carga	EER	Potencia frigorífica [kW]
35	100%	3,14	5,02
30	75%	4,03	3,70
25	50%	4,80	2,70
20	25%	6,10	2,96

C	Factor de carga	EER @20°C xC
0,95	20%	5,80
0,94	15%	5,74
0,87	10%	5,31
0,71	5%	4,33
0,46	2%	2,81
0,29	1%	1,77

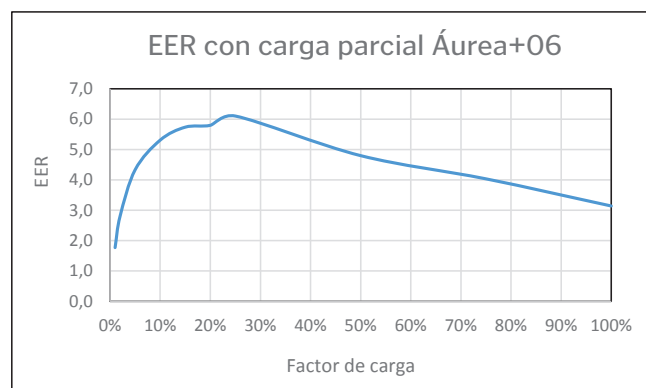

Modelo Áurea+08

Áurea+08			
Temperatura del bulbo seco del aire exterior [°C]	Factor de carga	EER	Potencia frigorífica [kW]
35	100%	3,05	6,08
30	75%	4,07	4,49
25	50%	4,84	2,74
20	25%	6,34	3,02

C	Factor de carga	EER @20°C xC
0,95	20%	6,02
0,94	15%	5,96
0,87	10%	5,52
0,71	5%	4,60
0,46	2%	2,92
0,29	1%	1,84

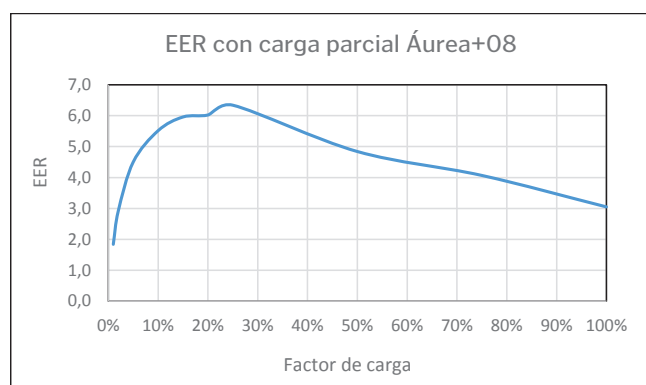

Modelo Áurea+10

Áurea+10			
Temperatura del bulbo seco del aire exterior [°C]	Factor de carga	EER	Potencia frigorífica [kW]
35	100%	3,15	7,49
30	75%	3,92	5,49
25	50%	4,46	3,56
20	25%	6,07	4,35

C	Factor de carga	EER @20°C xC
0,95	20%	5,77
0,94	15%	5,70
0,87	10%	5,28
0,71	5%	4,31
0,46	2%	2,79
0,29	1%	1,76

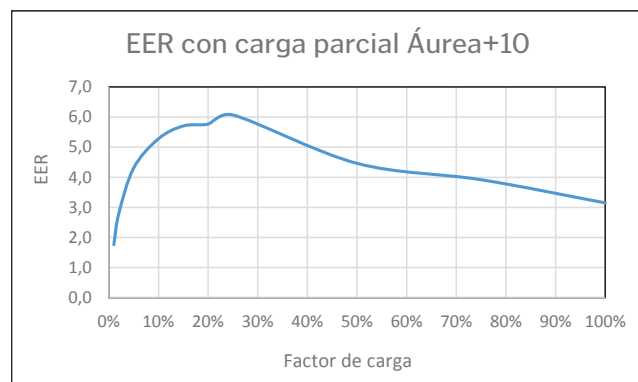

Modelo Áurea+12, Áurea+12T

Áurea+12 y Áurea+12T			
Temperatura del bulbo seco del aire exterior [°C]	Factor de carga	EER	Potencia frigorífica [kW]
35	100%	3,05	8,51
30	75%	4,03	6,28
25	50%	4,58	3,98
20	25%	6,08	4,23

C	Factor de carga	EER @20°C xC
0,95	20%	5,77
0,94	15%	5,70
0,87	10%	5,28
0,71	5%	4,31
0,46	2%	2,79
0,29	1%	1,76

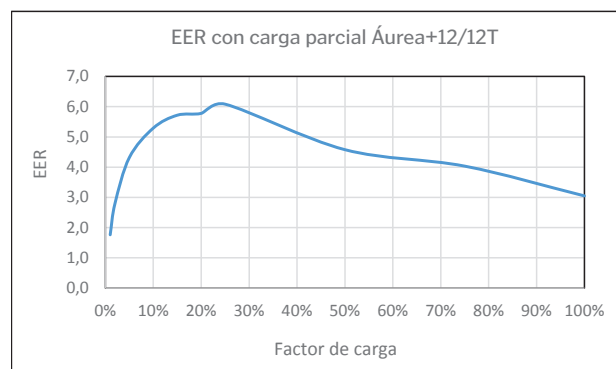

Modelo Áurea+14 y Áurea+14T

Áurea+14 y Áurea+14T			
Temperatura del bulbo seco del aire exterior [°C]	Factor de carga	EER	Potencia frigorífica [kW]
35	100%	3,25	11,5
30	75%	4,31	8,47
25	50%	4,91	5,41
20	25%	6,52	5,53

C	Factor de carga	EER @20°C xC
0,95	20%	6,20
0,94	15%	6,13
0,87	10%	5,68
0,71	5%	4,63
0,46	2%	3,00
0,29	1%	1,89

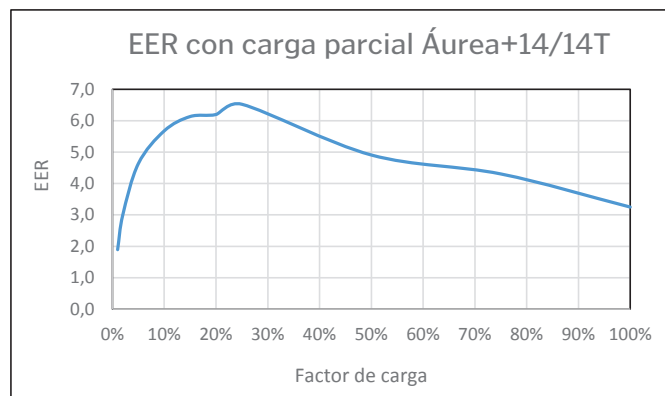

Áurea+ Bomba de calor monobloc aire/agua

Modelo Áurea+16 y Áurea+16T

Áurea+16 y Áurea+16T			
Temperatura del bulbo seco del aire exterior [°C]	Factor de carga	EER	Potencia frigorífica [kW]
35	100%	3,15	13,8
30	75%	4,36	10,02
25	50%	5,30	6,47
20	25%	6,52	5,53

C	Factor de carga	EER @20°C xC
0,95	20%	6,21
0,94	15%	6,14
0,87	10%	5,68
0,71	5%	4,64
0,46	2%	3,01
0,29	1%	1,89

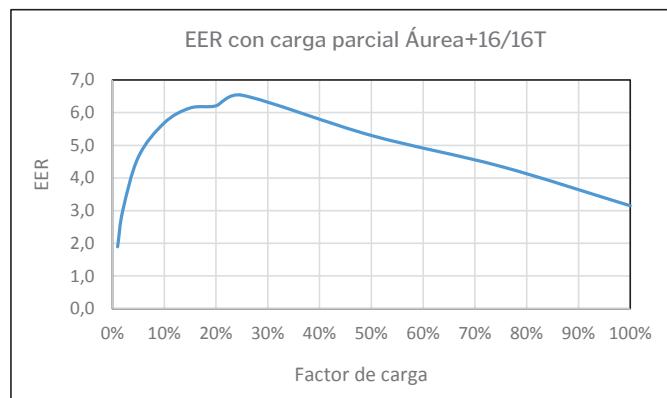

Modelo Áurea+18T

Áurea+18T			
Temperatura del bulbo seco del aire exterior [°C]	Factor de carga	EER	Potencia frigorífica [kW]
35	100%	3,08	15,0
30	75%	4,38	11,0
25	50%	5,52	7,06
20	25%	6,68	5,54

C	Factor de carga	EER @20°C xC
0,95	20%	6,35
0,94	15%	6,28
0,87	10%	5,81
0,71	5%	4,74
0,46	2%	3,07
0,29	1%	1,94

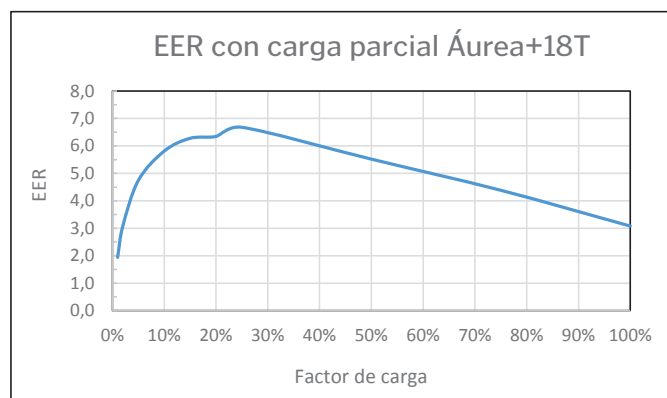

Thermor 

Creemos en el confort térmico

Calle Antonio Machado, 65
Edificio Sócrates
08840 Viladecans
(Barcelona)

www.thermor.es

ASESORAMIENTO COMERCIAL:

988 14 45 33

SERVICIO TÉCNICO Y AVERIAS:

988 14 45 66

**El fabricante puede modificar los datos
de este manual sin previo aviso.**