

IAS

Interacumulador de suelo con serpentín sobredimensionado y apoyo eléctrico



La gama IAS de Thermor, ha sido diseñada específicamente para resolver de manera eficiente los requisitos específicos de una instalación aerotérmica. Gracias a su serpentín sobredimensionado y a la resistencia eléctrica incorporada, es el complemento perfecto de cualquier bomba de calor.



GARANTÍA
5
AÑOS

Características técnicas / Suelo

INTERACUMULADORES		DEPÓSITO				SERPENTÍN					
Modelo	Código	ERP (F → A)*	Consumo de mantenimiento (kWh/24 h)	Caudal 10 min 90/60 °C** (L)	Caudal 10 min 60/40 °C*** (L)	Temperatura máx. (°C)	Potencia intercambio 90/60 °C**** (kW)	Potencia intercambio 60/40 °C***** (kW)	Superficie intercambio (m²)	Pérdida de carga a 2m³/h (mbar)	Presión máxima servicio serpentín (bar)
IAS 200	090962	B	1,67	445	411	80	60,5	26,7	1,8	60	10
IAS 300	090963	C	2,19	618	590	80	73,1	34,5	2,6	92	10

Clase energética del producto en una escala de F a A.

**Caudal 10 min 2m³/h, 90/60 °C. Agua de red a 10 °C.

***Caudal 10 min 2m³/h, 60/40 °C. Agua de red a 10 °C.

****2m³/h, 90/60 °C. Caudal horario 200 L 1040 L/h - 300 L 1257 L/h.

*****2m³/h, 60/40 °C. Caudal horario 200 L 765 L/h - 300 L 988 L/h.

Medidas

Modelo	Código	Dimensiones (mm)					Diámetro (Ø)	Peso (Kg)	
		H	A	B	C	E			
IAS 200	090962	1340	263	803	998	-	305	610	83
IAS 300	090963	1797	263	983	1313	-	305	610	113

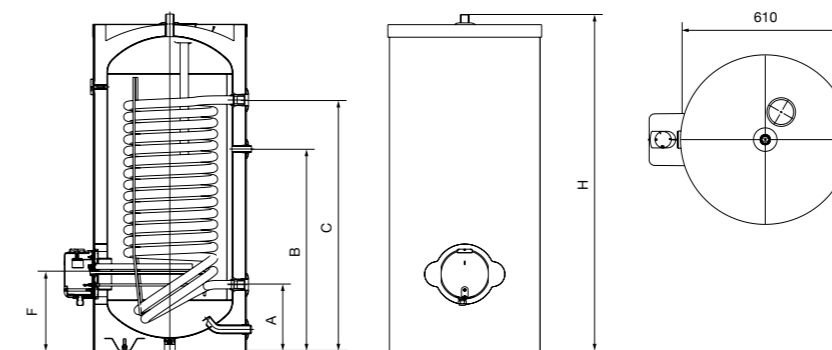

Durabilidad

- Cuba vitrificada
- Ánodo de magnesio, para una mejor protección de la cuba
- Grado de protección IP 25

Ahorro energético

- Aislamiento de alta densidad
- Serpentín sobredimensionado diseñado para bombas de calor, con una mayor superficie de intercambio

Garantía comercial

- 5 años de garantía en la cuba y 3 años de garantía total

Confort

- Gama de suelo de 200 a 300 L
- Kit de apoyo eléctrico de 3300 W de serie
- Termómetro incorporado
- Compatible con instalaciones de aerotermia