

Concept IAM

Interacumulador mural con resistencia blindada



El modelo Concept IAM ofrece la mejor solución para aquellas instalaciones donde se requiere un interacumulador sencillo pero eficaz. Además su durabilidad está asegurada gracias al sistema O'Pro de Thermor, que prolonga la duración del ánodo de magnesio hasta en un 50 %.



Características técnicas / Mural

INTERACUMULADORES				DEPÓSITO				SERPENTÍN				
Modelo	Código	ERP (F → A)*	Perfil	Apoyo eléctrico (W)	Consumo de mantenimiento (kWh/24 h)	Caudal horario (L)	Caudal 10 min (L)	Potencia intercambio** (kW)	Superficie intercambio (m²)	Volumen intercambiador (L)	Pérdida de carga (mbar)	Presión máxima servicio serpentín (bar)
CONCEPT IAM 80	254009	C	L	1500	1,63	431	93	17,5	0,35	2,7	20	6
CONCEPT IAM 100	264011	C	L	1500	2,02	431	103	17,5	0,35	2,7	20	6

Clase energética del producto en una escala de F a A.

**Primario 90 °C, 2 m³/h. Almacenamiento a 60 °C, salida 40 °C.

Medidas

Modelo	Código	Capacidad (L)	A	B	C	D	E	F	Ø	Peso (Kg)	Tomas
CONCEPT IAM 80	254009	80	791	590	251	457	165	451	433	22	1/2"
CONCEPT IAM 100	264011	100	948	740	251	457	165	451	433	25,5	1/2"

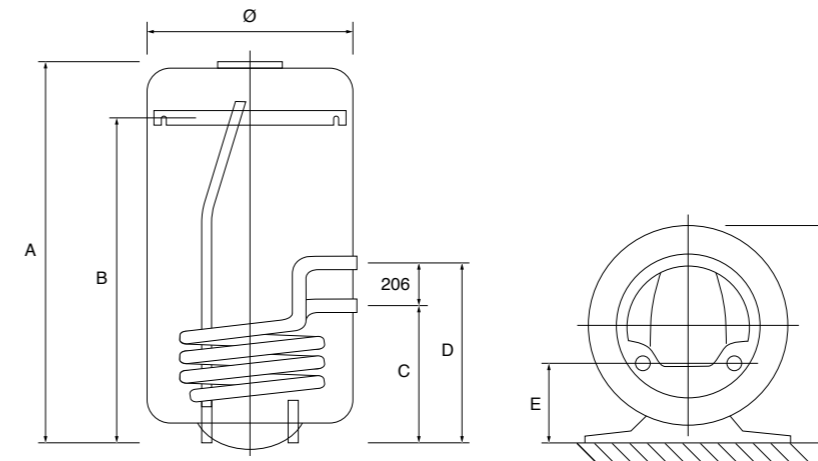

Durabilidad

- Cuba vitrificada
- Sistema O'pro que alarga en un 50 % la duración del ánodo de magnesio

Ahorro energético

- Aislamiento de alta densidad
- Sistema BriseJet que garantiza la estratificación óptima del agua
- Serpentín Aquaplus que permite un intercambio de energía más efectivo

Garantía comercial

- 3 años de garantía total

Confort

- Gama mural de 80 y 100 L
- Kit de apoyo eléctrico de serie
- Compatible con instalaciones de energía solar o calderas